

BALMUDA

관리용 코드

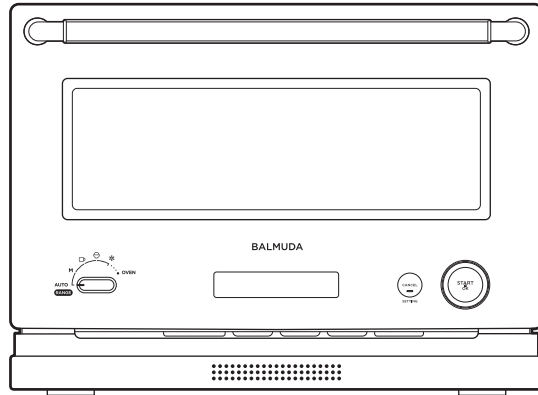

BALMUDA The Range



전자레인지 (전기오븐기 겸용)
이 제품은 가정용으로 사용하도록 설계되었습니다.

K09B 시리즈

사용 설명서 **보증서 포함**

중요

「BALMUDA The Range」를 구매해 주셔서 대단히 감사합니다.
사용하시기 전에 반드시 사용 설명서 및 사용 설명서의 「안전을 위한 주의사항(P.1~8)」을 읽어 주십시오. 「▲」 마크가 표시된 내용은 특히 주의해 주십시오.
이 설명서는 보증서가 포함되어 있습니다. 다 읽으신 후에도 「구매일, 판매점」을 알 수 있는 구매 증명서와 함께 잘 보관해 주십시오.

국내 전용

한국 이외의 나라에서는 사용할 수 없습니다. 보증 및 수리 대상에서 제외됩니다.

FOR USE IN KOREA ONLY
WARRANTY VOID IF USED OUTSIDE KOREA

중요 안전 사용 설명서
주의 깊게 읽고 나중에 참고할 경우를 대비해서 잘 보관하십시오.



목차

- 안전을 위한 주의사항 1
- 패키지 내용 9
- 각 부분의 명칭 9
- 처음 사용하기 전에 11
- 기능과 모드 명칭 13
- 각종 설정 14
- 사용 가능한 용기, 불가능한 용기 15
- 전자레인지 사용법**
- 자동 데우기 모드 17
- 수동 데우기 모드 19
- 음료 모드 21
- 냉동밥 모드 23
- 해동 모드 25
- 오븐 사용법**
- 오븐 모드 (예열 ON) 27
- 오븐 모드 (예열 OFF) 29
- 오븐 모드 (발효) 31
- 수동 데우기 모드 가열 기준 33
- 관리 방법 34
- 자주 하는 문의 35
- 이러한 표시가 뜨면 37
- 보증 및 애프터서비스 38
- BALMUDA 제품 등록 38
- 발뮤다 서비스센터 38
- 양도에 관하여 39
- 폐기 및 회수에 관하여 39
- 제품 사양 39
- 보증서 43





안전을 위한 주의사항

사용하시기 전에 잘 읽고 올바르게 사용해 주십시오. 이 사용 설명서에 기재된 주의사항은 제품을 안전하고 올바르게 사용해 인체 또는 반려동물에게 발생할 수 있는 위험과 재산 피해를 미연에 방지하기 위한 것입니다. 이 제품은 가정용, 실내용 제품입니다.



잘못된 사용으로 인해 발생하는 위험과 피해를 아래와 같이 구분해 표시합니다.

 위험	「사망하거나 중상을 입을 우려가 특히 큰 내용」을 나타냅니다.
 경고	「사망하거나 중상을 입을 우려가 있는 내용」을 나타냅니다.
 주의	「경상을 입을 가능성 또는 주택·재산 등에 손해가 발생할 우려가 있는 내용」을 나타냅니다.

사용 시 준수해야 할 내용을 그림 기호로 설명합니다.





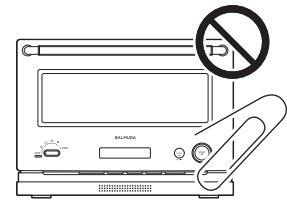

 「하면 안 되는 내용」을 나타냅니다.	 「반드시 해야 하는 내용」을 나타냅니다.
 「일반적인 주의 내용」을 나타냅니다.	 「주의 : 표면 뜨거움」을 나타냅니다.

위험

-  **절대로 직접 수리, 분해, 개조하지 말 것.**
고전압부가 있어 감전, 발화, 비정상적 작동으로 인한 사고 및 부상의 원인이 됩니다.
고장이 발생한 경우에는 발뮤다 서비스센터 (P.38) 로 연락해 주십시오.
-  **배기구, 제품 틈새, 제품 밑면에 철사 등의 금속물 또는 이물질, 손가락을 넣지 말 것.**
부상, 감전의 원인이 됩니다.
이물질이 본체에 들어가면 먼저 전원 플러그를 뽑고 발뮤다 서비스센터 (P.38) 로 연락해 주십시오.



경고

-  **파손된 전원 플러그는 사용하지 말 것.**
감전, 열에 의한 화재의 원인이 됩니다.
-  **전원 코드를 직접 교체하지 말 것.**
전원 코드가 파손된 경우에는 위험요소를 피하기 위해 제조자나 그 대리점(발뮤다 서비스센터 P.38) 또는 유자격자가 코드를 교체해야 합니다.
화상, 부상, 감전, 화재, 고장의 원인이 됩니다.
-  **외부 타이머 또는 원격 조작 시스템에 연결하지 말 것.**
위와 같은 제품 등에 연결해서 사용할 수 없습니다.
-  **이 기기는 신체, 감각, 정신 능력이 결여되어 있거나 경험과 지식이 부족하여 감독이나 지시 없이는 안전하게 기기를 사용할 수 없는 사람(어린이 포함)이 사용하도록 만들어지지 않았다.**
경고: 어린이가 전자레인지로 안전하게 사용하도록, 부적절한 사용에 대한 위험을 이해할 수 있도록 적절한 사용 설명서가 주어질 때만 감독 없이도 어린이가 전자레인지를 사용하는 것을 허용한다.
화상, 부상, 감전의 원인이 됩니다.
-  **어린이가 기기를 가지고 놀지 않도록 어린이를 감시할 것.**
-  **전자레인지는 주기적으로 청소해야 되고 음식 찌꺼기는 제거할 것.**
본체 내부에 남은 기름, 음식물 찌꺼기가 타서 화재의 원인이 됩니다.
본체, 오븐 트레이가 식은 후 전원 플러그를 콘센트에서 뽑고 청소해 주십시오(P.34).

각 부분에 대해

! 경고

❌ 배기구를 막지 말 것. 본체를 천 등으로 덮지 말 것.
본체가 과열되어 화재, 고장의 원인이 됩니다.

❌ 잘 타는 것, 열에 약한 것을 본체 가까이 대지 말 것.
물건을 본체 위에 올려놓거나 본체 아래의 틈새에 넣지 말 것. 스프레이 캔 등을 가까이 대지 말 것.
오븐 사용 시에는 제품 표면이 100°C 이상으로 올라가
인화, 폭발의 원인이 됩니다.

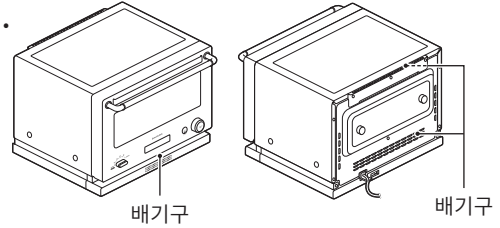

❌ 커튼 등 가연물 근처에서 사용하지 말 것.
화재의 원인이 됩니다.

❌ 바닥 위에 설치하지 말 것.
부상, 고장의 원인이 됩니다. 또한 제품 밑면이 금속물에 닿으면 감전의 원인이 됩니다.

❌ 본체 또는 본체 내부에 물을 뿌리거나 물이 닿는 장소에서 사용하지 말 것.
본체 내부에 물이 들어가 감전, 고장의 원인이 됩니다.

❌ 커버를 분리하지 말 것.
직접 수리하지 말고 발뮤다 서비스센터 (P.38) 로 연락해 주십시오.

❌ 사용하지 않을 때에는 본체 내부에 아무것도 넣지 말 것.
본체를 수납 공간으로 사용하지 마십시오. 제품이 비정상적으로 작동한 경우, 발화의 원인이 됩니다.

❌ 문 또는 문의 접합부가 손상된 경우에는 사용하지 말 것.
직접 수리하지 말고 발뮤다 서비스센터 (P.38) 로 연락해 주십시오.

❌ 전원 코드, 전원 플러그에 흠집을 내지 말 것.
다음과 같은 행위를 하지 마십시오. 파손으로 인한 화재, 감전의 원인이 됩니다.
흠집 내기 / 가공하기 / 열기구 가까이 대기 / 구부리기 / 잡아당기기 /
다발로 묶어 사용하기 / 짓밟기 / 비틀기 / 물건 올리기

❌ 젖은 손으로 전원 플러그를 꽂거나 뽑지 말 것.
감전의 원인이 됩니다.



❌ 경고:기술자 이외의 사람이 극초단파 에너지에 노출되는 것을 보호하는 덮개를 제거하는
것을 포함한 서비스 또는 수리를 하는 것은 위험하다.
화상, 부상의 원인이 됩니다.

❌ 경고:문 또는 문의 밀봉이 손상된 경우에는 기술자에 의해 수리할 때까지는 전자레인지를
사용하지 않아야 한다.
화상, 부상, 감전의 원인이 됩니다.

❌ 전원 플러그를 뽑을 때 전원 코드를 잡고 뽑지 말 것.
파손으로 인한 화재, 감전의 원인이 됩니다.

❌ 금속 막대 등 딱딱한 물체를 사용해서 청소하지 말 것.
파손으로 인한 화재, 감전의 원인이 됩니다.

❌ 기기를 세척할 때 증기를 이용해서는 안된다.



전원은 멀티탭을 포함해 정격전류 6A 이상, 교류 220V의 콘센트를 반드시 단독으로 사용할 것.

정격을 충족하지 않는 콘센트를 사용하거나 다른 기기와 병용하면 열에 의한 화재, 고장의 원인이 됩니다.



장기간 사용하지 않을 때에는 전원 플러그를 뽑을 것.

화상, 부상의 원인이 됩니다.



전원 플러그는 끝까지 밀어 넣어 정확하게 꽂을 것.

접촉불량으로 인한 발화의 원인이 됩니다.

헐거워진 콘센트는 사용하지 마십시오.

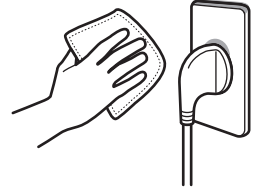

전원 플러그에 쌓인 먼지는 마른 천으로 닦아 정기적으로 제거할 것.

먼지가 습기를 머금으면 발화의 원인이 됩니다.



벽, 천장과 간격을 두고 본체를 설치할 것. (설치 방법은 P.11를 참조해 주십시오.)

벽 또는 천장과 맞붙은 상태로 사용하면 벽이 그을려 화재, 고장의 원인이 됩니다.

열에 약한 소재인 경우에는 간격을 더 넓혀 주십시오. 또한 찬장 안에 설치하지 마십시오.



본체 내부에 있는 포장재를 모두 꺼낼 것.

본체 내부에 포장재가 남아 있는 상태로 사용하면 발화, 고장의 원인이 됩니다.



전자레인지의 항상 깨끗한 상태로 유지하지 않으면 표면이 악화될 수 있고 이는 기기의 수명에 영향을 줄 수 있으며 위험한 상황을 초래할 수 있다.



제품을 캐비닛에 두면 안된다.



전자레인지는 스탠딩형으로 사용하도록 설계되었다.



이 기기는 오직 기능상의 목적으로만 접지 연결을 포함하고 있습니다.

이 전자레인지는 전원 플러그에 접지가 장착되어 있어, 합선 시 접지선으로 전류가 방출되기 때문에 감전 위험을 줄일 수 있습니다. 적절하게 설치되고 접지된 콘센트에 연결해 주십시오.

경고: 전원 플러그를 적절하게 사용하지 않으면 감전될 위험이 있습니다.

















콘센트에 접지 단자가 없을 경우에는 판매점 또는 가까운 전자 제품점에 상담할 것.

접지선은 직접 연결하지 말고 전문 기술자에게 의뢰할 것.(공사비는 본체 가격에 포함돼 있지 않습니다.)

각 부분에 대해





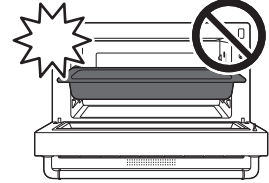







주의

-  조리 중, 조리 직후에는 핸들, 조작부를 제외한 고온부에 물건 또는 신체를 가까이 대지 말 것. 특히 오븐 사용 시에는 제품 표면이 100°C 이상으로 올라가 화상의 원인이 됩니다.
-  본체 내부에 충격을 가하지 말 것. 무리한 힘을 가하지 말 것.
 본체 내부의 벽면에 오븐 트레이 등이 부딪히면 본체 내부가 파손돼 부상의 원인이 됩니다.
-  본체 내부의 플랫 테이블이 파손된 경우에는 손을 대지 말 것.
 플랫 테이블의 파편으로 인해 부상을 입는 원인이 됩니다.
-  문에 무거운 물건을 올려놓거나 물건을 끼운 상태로 사용하거나 무리한 힘을 가해 변형시키지 말 것.
 전파 누출, 열 누출에 의한 상해, 화상, 발화, 화재의 원인이 됩니다.
-  문에 올라타거나 매달리지 말 것.
 제품이 떨어지거나 넘어져 부상의 원인이 됩니다.
-  조리 중 또는 조리 후 문에 물을 뿌리지 말 것.
 문 유리창이 깨져 부상, 전파 누출, 고장의 원인이 됩니다.
-  딱딱하거나 무거운 물건을 플랫 테이블에 강하게 부딪히거나 무리하게 두지 말 것.
 파손의 원인이 됩니다.
-  눈높이보다 높은 장소에 설치하지 말 것.
 높은 장소에 설치하면 음식을 꺼낼 때 뜨거운 음식을 흘리는 등 화상의 원인이 됩니다.
-  캠핑카, 선박, 비행기 등의 내부에서 사용하지 말 것.
 이 제품은 가정용으로 제작되었습니다. 화상, 부상, 고장 등의 원인이 됩니다.
-  단단하고 평평한 장소에 본체가 튀어나오지 않도록 설치할 것.
 단단하지 않은 장소 또는 기울어진 장소에 설치하면 넘어지거나 떨어질 우려가 있어 부상, 고장의 원인이 됩니다.
 넘어지거나 떨어진 경우에는 사용을 중지하고 발뮤다 서비스센터 (P.38)로 연락해 주십시오.
-  지진 등에 의한 본체 넘어짐, 떨어짐에 주의할 것.
 부상, 고장의 원인이 됩니다. 전자레인지용 미끄럼 방지 제품 등으로 고정하는 것이 좋습니다.
-  TV, 라디오, 무선 기기로부터 4m 이상 간격을 둘 것.
 잡음, 화면 노이즈가 발생하거나 통신 성능이 저하될 수 있습니다.
-  문 개폐 시 손가락이 끼이지 않도록 주의할 것.
 부상의 원인이 됩니다.
-  본체 이동 시 또는 설치 시 본체 바닥면에 손가락이 끼이지 않도록 주의할 것.
 부상의 원인이 됩니다.



사용 시 주의사항

⚠ 경고







-  조리 이외의 목적으로 사용하지 말 것.
발화, 발연, 화상, 고장의 원인이 됩니다.
-  모든 모드에서 조리 대상이 아닌 것을 가열하지 말 것.
전자레인지에 음식 및 음료를 가열하는 용도임. 음식과 의류 건조 또는 온열패드, 슬리퍼, 스펀지, 걸레 및 이와 유사한 것들을 가열하면 부상, 발화 및 화재의 위험이 있음.
-  건야채, 건과일 등 식품을 건조하기 위해 사용하지 말 것.
과도하게 가열하면 발화의 원인이 됩니다.
-  본체 내부에서 식품에 불이 붙었을 때에는 문을 열지 말 것.
연기가 관찰되면 기기의 스위치를 끄거나 플러그를 뽑아서 불을 끄기 위해 문을 닫은 채로 둘 것.
또한 잘 타는 것을 본체에서 멀리 떨어뜨리고 진화되기를 기다린 후 그래도 진화되지 않을 경우에는 물 또는 소화기로 불을 끈다.
-  영유아나 어린아이가 만지지 않도록 주의할 것.
화상, 부상, 감전, 화재의 원인이 됩니다.
-  **경고: 밀폐 용기에 넣은 액체 또는 다른 식품은 폭발할 수 있으므로 밀폐된 상태로 가열하여서는 안 된다.**
용기 또는 팩 속의 압력이 높아져 파열의 원인이 됩니다.
전자레인지용 뚜껑 또는 랍을 사용할 경우에는 뚜껑을 살짝 열거나 랍에 틈새를 만들어 주십시오.
-  **전원 플러그를 콘센트에서 뽑고 본체, 오븐 트레이가 충분히 식은 후 청소할 것.**
화상, 부상, 감전, 고장의 원인이 됩니다.
-  **용기를 사용하기 전에 전자레인지의 사용에 적합한 것인지를 확인할 것.**
-  **본체 내부에 액체가 튄 경우에는 본체가 충분히 식은 후 닦을 것.**
닦지 않고 그대로 방치할 경우 발화의 원인이 됩니다.
-  **본체의 이상 또는 고장이 의심될 때에는 즉시 사용을 중지할 것.**
화재, 부상, 감전의 원인이 됩니다. 발뮤다 서비스센터 (P.38) 로 연락해 주십시오.
-  **식품에 첨부된 신선도 유지제(산소흡수제), 조미료 등은 반드시 빼고 가열할 것.**
발화, 발연, 고장의 원인이 됩니다.
-  **제품을 깨끗하게 유지한 상태로 사용하지 않을 경우에는 본체 내부의 표면이 손상되며, 그 결과 제품 수명이 단축되거나 위험한 상태를 발생시킬 가능성이 있음.**

⚠ 주의





-  **조리 후 뜨거운 용기 또는 식품에서 나오는 증기, 물방울에 주의할 것.**
화상의 원인이 됩니다. 특히 아래와 같을 때 주의해 주십시오.
문을 열 때 / 음식물을 꺼낼 때 / 뚜껑을 열거나 랍을 벗길 때 / 오븐 트레이를 식힐 때

전자레인지 사용 시

! 경고

-  **음식물을 과도하게 가열하지 말 것.**
발화 및 발연될 우려가 있습니다.
음식물(100g 미만)이나 수분이 적은 음식물(빵, 덩이줄기 채소, 유부, 튀김, 튀김옷 부스러기 등)을 가열할 경우에는 수동 데우기 모드로 와트 수를 500W 이하, 가열 시간을 20~50초로 설정하고 그 자리에서 계속 상태를 지켜보면서 가열해 주십시오. 자세한 내용은 수동 데우기 모드 가열 기준 (P.33)을 참조해 주십시오.
-  **국물 요리 등에 자동 데우기 모드를 사용하지 말 것.**
과도하게 가열하면 꺼낸 후 갑자기 국물이 끓어올라 튄 우려가 있습니다.
수동 데우기 모드로 시간을 조금씩 설정해 상태를 보면서 가열해 주십시오.
과도하게 가열한 경우에는 갑자기 끓어오르는 것을 방지하기 위해 본체 내부에서 식힌 후에 꺼내 주십시오.
[예] 된장국, 걸쭉한 음식(카레, 스투 등), 지방분이 많은 것(생크림, 버터 등)
-  **부속된 오븐 트레이를 레인지 기능으로 사용하지 말 것.**
본체 내부에서 불꽃이 발생해 화재, 고장의 원인이 됩니다.
-  **전자레인지로 조리하는 동안 음식과 음료를 위한 금속용기는 사용하지 말 것.**
본체 내부에서 불꽃이 발생해 화재, 고장의 원인이 됩니다.
또한 플랫 테이블, 문 유리창 파손의 원인이 됩니다.
[예] 통조림, 캔 음료, 레토르트 식품, 알루미늄 포일, 금속 조리 기구 또는 식기, 범랑 제품, 철사 등
-  **껍데기가 있는 달걀 및 단단하게 삶은 달걀은 가열이 끝난 다음에도 폭발할 수 있기 때문에 전자레인지에서 가열해서는 안 된다.**
음식물의 파열로 인해 튀거나 플랫 테이블의 균열 등이 발생해 감전, 부상, 화상, 고장의 원인이 됩니다.
파열을 방지하기 위해 달걀은 반드시 풀어서 가열해 주십시오.
껍질, 껍데기 또는 막이 있는 식품은 가열하기 전에 반드시 칼집 등을 낼 것.
음식물의 파열로 인해 튀거나 플랫 테이블의 균열 등이 발생해 감전, 부상, 화상, 고장의 원인이 됩니다.
[예] 밤, 오징어, 덩이줄기 채소, 토마토, 가지, 오크라, 통생선, 비엔나소시지, 어묵, 달걀 등
-  **플라스틱 또는 종이 용기 내에 넣은 식품을 가열할 때 발화의 가능성에 유의하여 전자레인지를 자주 확인할 것.**

! 주의

-  **본체 내부가 빈 상태로 작동시키지 말 것.**
불꽃이 튀고 온도가 비정상적으로 올라가 부상, 화상, 고장의 원인이 됩니다.
-  **컵라면을 전자레인지로 가열하지 말 것.**
컵라면 용기가 녹을 우려가 있습니다.
-  **가열 기준 표시가 있는 식품은 반드시 그 기준에 따를 것.**
-  **젓병 및 유아 식품병의 내용물은 화상을 예방하기 위하여 먹이기 전에 젓거나 흔들고 온도를 점검할 것.**

- ❗ 램을 씻은 면이 아래를 향하도록 놓고 가열할 것.
증기 등으로 인해 화상의 원인이 됩니다.
- ❗ 조리 후 뜨거운 용기를 꺼낼 때에는 주방 장갑 등 두꺼운 장갑을 사용할 것.
찢어지거나 물에 젖은 주방 장갑은 사용하지 마십시오. 화상의 원인이 됩니다.

음료 가열 시

⚠ 경고

- ⊘ 자동 데우기 모드로 음료를 가열하지 말 것.
음료수를 전자레인지로 가열하면 급작스럽게 끓는 현상이 지연될 수도 있으므로 용기를 취급할 때 유의하여야 한다.
음료 모드 또는 수동 데우기 모드로 시간을 조금씩 설정해 상태를 보면서 가열해 주십시오.
과도하게 가열한 경우에는 갑자기 끓어오르는 것을 방지하기 위해 본체 내부에서 식힌 후에 꺼내 주십시오.
[예] 음료(물, 우유, 술, 커피 등)
- ⊘ 음료를 과도하게 가열하지 말 것.
과가열 상태가 돼 가열 중이거나 꺼낼 때 갑자기 끓어올라 화상의 원인이 됩니다. 적은 양을 가열하면 과가열 상태가 되므로 주의해 주십시오.
- ⊘ 우유병, 우유 팩 상태 그대로 가열하지 말 것.
변형, 파손, 파열로 인한 부상, 화상, 고장의 원인이 됩니다.
- ❗ 음료를 가열한 후에는 시간이 잠시 지난 후 꺼낼 것.
갑자기 끓어올라서 화상을 입는 것을 방지하기 위해서입니다.
- ❗ 음료를 가열할 때에는 높이가 낮고 입구가 넓은 용기를 사용할 것.
갑자기 끓어올라서 화상을 입는 것을 방지하기 위해서입니다.

오븐 사용 시

⚠ 경고

- ⊘ 오븐으로 플라스틱 용기를 가열하지 말 것.
오븐용 용기가 아닌 용기를 가열하면 용기 변형, 발화의 원인이 됩니다.

⚠ 주의

- ⊘ 오븐 트레이는 사용 후 급랭시키지 말 것.
파손, 변형될 수 있습니다. 또한 가열한 직후에 물을 뿌리면 증기가 발생해 화상의 원인이 됩니다.
- ⊘ 오븐 사용 후 고온 상태의 본체 내부를 맨손으로 만지지 말 것.
화상의 원인이 됩니다.
- ⊘ 오븐 트레이를 높은 곳에서 떨어뜨리거나 강한 충격을 가하지 말 것.
파손, 변형될 수 있습니다. 또한 파손으로 인한 부상의 원인이 됩니다.
- ❗ 오븐 트레이를 꺼낼 때에는 주방 장갑 등 두꺼운 장갑을 사용할 것.
찢어지거나 물에 젖은 주방 장갑은 사용하지 마십시오. 화상의 원인이 됩니다.

패키지 내용

※각 부품의 개수는 모두 1개씩입니다.

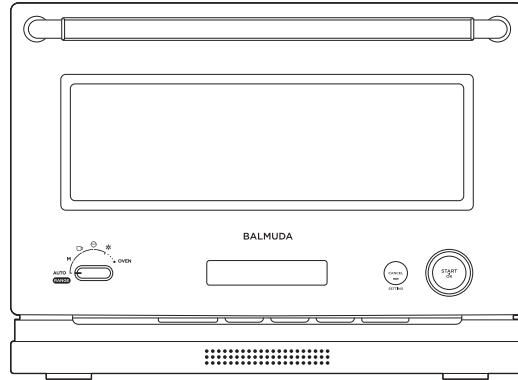

본체



사용 설명서
(보증서 포함)

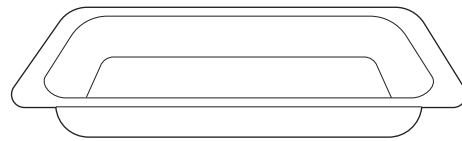

오븐 트레이

각 부분의 명칭

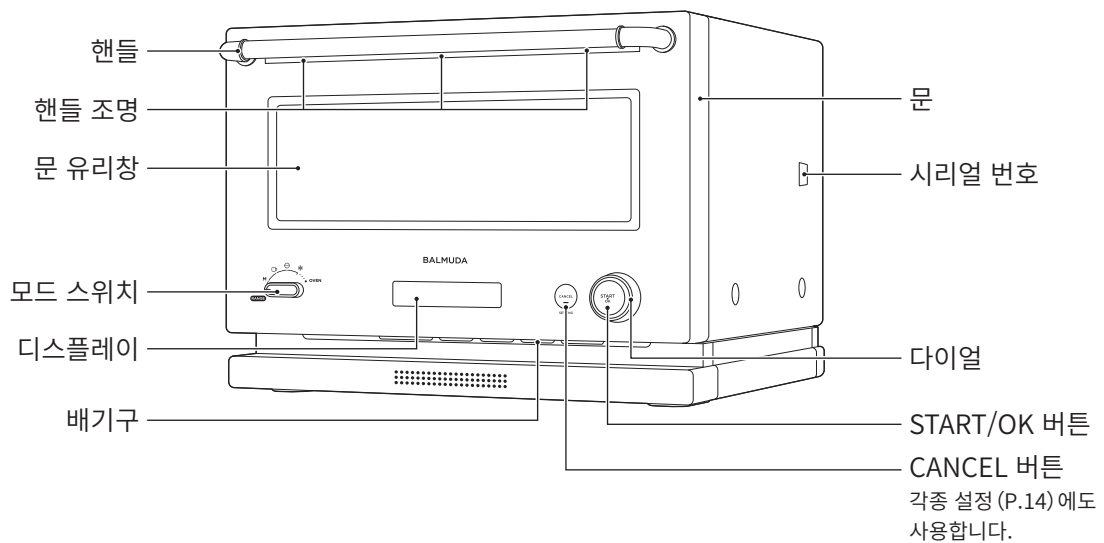

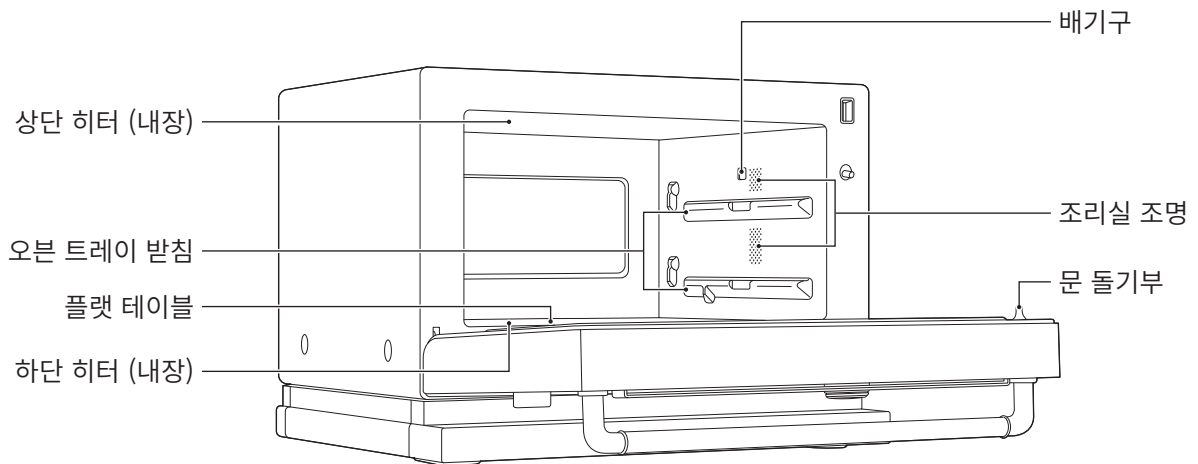
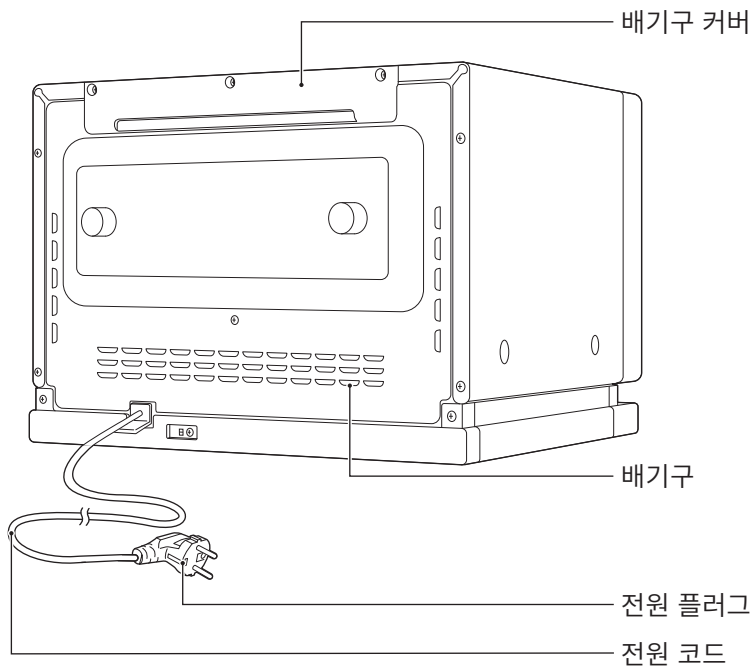

처음 사용하시기 전에

1 본체 설치하기

- ① 문과 본체 사이에서 완충재를 꺼낸다. (본체 내부가 비어 있는 것을 확인한다.)
- ② 본체는 단단하고 평평한 장소에 주위와 적절한 간격을 두고 설치한다.
상부는 15cm 이상, 후방이 창유리인 경우에는 뒷면에 20cm 이상 간격을 두고 설치한다.



- ⚠️ 단단하고 평평한 장소에 본체가 튀어나오지 않도록 설치할 것.
단단하지 않은 장소 또는 기울어진 장소에 설치하면 넘어지거나 떨어질 우려가 있어 부상, 고장의 원인이 됩니다.
- ⚠️ 지진 등에 의한 본체 넘어짐, 떨어짐에 주의할 것.
부상, 고장의 원인이 됩니다. 전자레인지용 미끄럼 방지 제품 등으로 고정하는 것이 좋습니다.
- ⚠️ TV, 라디오, 무선 기기로부터 4m 이상 간격을 둘 것.
잡음, 화면 노이즈가 발생하거나 통신 성능이 저하될 수 있습니다.
- ⚠️ 배기구를 밀폐한 상태로 사용하지 말 것.
과가열돼 발화의 원인이 됩니다. 방열, 배기에 의한 벽의 얼룩, 변색, 결로, 고장의 원인이 됩니다.
- ⚠️ 찬장 안에 설치하지 말 것.
화재, 고장의 원인이 됩니다.

2 전원 켜기

- ① 전원 플러그를 콘센트에 꽂고 문을 개폐한다.
문을 열면 전원이 켜집니다.

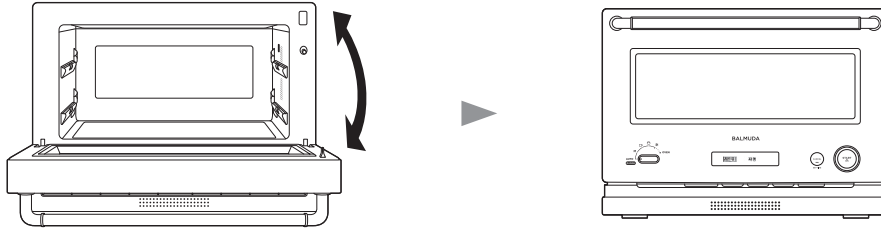

3 오븐 모드로 탈취(공회전)하기

- ① 물기를 짜낸 행주 등으로 본체 내부를 닦는다.
- ② 본체 내부에 아무것도 없는지 확인한 후 실내를 환기시키며 오븐 모드를 사용해 공회전한다.
공회전 방법은 오븐 모드 (예열 OFF) (P.29) 를 참조해 주십시오.
공회전을 시작하면 연기가 나거나 냄새가 날 수 있으나, 고장이 아닙니다.



가열 중, 가열 후 잠시 동안은 고온 상태가 유지되므로 본체(바깥쪽, 문, 본체 내부 등)를 만지지 말 것.

기능과 모드 명칭

이 기계에는 레인지 기능과 오븐 기능이 탑재돼 있습니다.
모드 스위치를 돌려 원하는 모드를 선택합니다.

레인지 기능

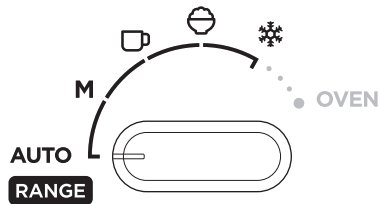

전파를 이용해 음식물 또는 음료의 내부와 외부를 데우는 기능입니다. 자동 데우기 모드, 수동 데우기 모드, 음료 모드, 냉동밥 모드, 해동 모드가 있습니다. 용도에 맞춰 사용해 주십시오.

AUTO 자동 데우기 모드 (P.17)



▶ 상온 또는 냉장 보관한 밥, 반찬, 도시락을 데우는 모드입니다.
※가열 기준 표시가 있는 식품은 그 기준에 따라 수동 데우기 모드로 상태를 보면서 조리해 주십시오.

M 수동 데우기 모드 (P.19)

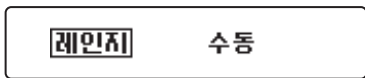

▶ 상온 또는 냉장 보관한 음식물, 국물 요리를 데우는 모드입니다.
자동 데우기 모드, 음료 모드로 가열한 후 추가적으로 데울 때에도 사용합니다.

☐ 음료 모드 (P.21)



▶ 상온 또는 냉장 보관한 음료를 데우는 모드입니다.

🍲 냉동밥 모드 (P.23)



▶ 냉동한 밥을 데우는 모드입니다.

❄️ 해동 모드 (P.25)

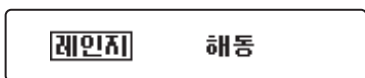

▶ 냉동한 식품을 해동/반해동하는 모드입니다.

오븐 기능



본체 내부 위아래에 있는 히터로 음식물을 표면부터 가열하는 조리 기능입니다.

「오븐 모드 (예열 ON)」, 「오븐 모드 (예열 OFF)」, 「오븐 모드 (발효)」까지 3개 모드가 있습니다.

OVEN 오븐 모드 (예열 ON) (P.27)

▶ **예열 ON**

▶ 본체 내부를 예열한 후 오븐 조리하는 모드입니다.

OVEN 오븐 모드 (예열 OFF) (P.29)

▶ **예열 OFF**

▶ 본체 내부를 예열하지 않고 오븐 조리하는 모드입니다.

OVEN 오븐 모드 (발효) (P.31)

▶ **발효**

▶ 빵 등을 발효하는 모드입니다.

각종 설정

CANCEL 버튼을 2초 이상 길게 누르면 각종 설정을 할 수 있습니다.



2초 이상 누르기

설정



소리	핸들 조명	디스플레이	마무리 온도 조절
<ul style="list-style-type: none"> • 두 종류(「BEEP」, 「MUSIC」) 중에서 선택할 수 있습니다. • 음량을 4단계(무음 포함)로 조정할 수 있습니다.※1 	<ul style="list-style-type: none"> • 밝기를 4단계(조명 OFF 포함)로 설정할 수 있습니다. 	<ul style="list-style-type: none"> • 밝기를 3단계로 설정할 수 있습니다. 	<ul style="list-style-type: none"> • 마무리 온도 조절 기능의 ON/OFF를 설정할 수 있습니다.※2
초기 설정			
소리 종류: MUSIC 음량: 2	밝기: 2	밝기: 3	OFF





※1 소리 설정을 무음으로 지정해도 조리 종료 시, CANCEL 버튼을 누른 경우, 에러 발생 시에는 소리가 납니다.

※2 수동 데우기 모드, 오븐 모드는 지원되지 않습니다. 자세한 내용은 각 모드의 설명을 참조해 주십시오. (P.17~)

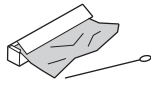
사용 가능한 용기, 불가능한 용기

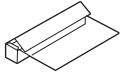
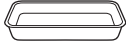
○ 사용 가능	해당 기능으로 사용할 수 있는 용기입니다.
× 사용 불가	해당 기능으로 사용할 수 없는 용기입니다. 용기 파손, 화재 등의 우려가 있습니다.

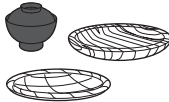
용기의 종류	레인지	오븐	주의사항
 오븐 트레이 (부속품)	×	○	<ul style="list-style-type: none"> •제공되는 오븐 트레이는 오븐에서만 사용할 수 있습니다. 레인지에서 사용하면 불꽃이 튀고 플랫 테이블, 문 유리창, 오븐 트레이가 깨질 우려가 있습니다. •가열 후 갑자기 식히면 파손될 우려가 있습니다. •오븐 트레이는 범람 재질이기 때문에 높은 곳에서 떨어뜨리거나 강한 충격을 가하면 파손될 우려가 있습니다.
 내열성 유리 용기	○	○	<ul style="list-style-type: none"> •가열 후 갑자기 식히면 깨질 우려가 있습니다. •내열 온도가 140°C 미만인 제품은 사용할 수 없습니다.
 도기, 자기	○	○	<ul style="list-style-type: none"> •채색된 용기, 잔금 또는 금은 무늬가 있는 제품은 용기가 손상되거나 불꽃이 튀기 때문에 사용할 수 없습니다. •유약을 칠하지 않은 도기 등 흡습성이 높은 용기는 매우 뜨거워질 수 있습니다. •안쪽이 채색된 도기, 자기는 용기가 손상되므로 사용할 수 없습니다.
 알루미늄 포일, 쇠꼬챙이	×	○	<ul style="list-style-type: none"> •레인지에서는 불꽃이 튀고 플랫 테이블, 문 유리창이 깨질 우려가 있으므로 사용할 수 없습니다. •손잡이가 플라스틱인 쇠꼬챙이는 발연, 발화, 파손될 우려가 있으므로 레인지와 오븐 모두 사용할 수 없습니다.

용기의 종류	레인지	오븐	주의사항
 랩 종류	○	✕	<ul style="list-style-type: none"> •오븐에서는 발연, 발화할 우려가 있으므로 사용할 수 없습니다. •내열 온도가 140°C 미만인 제품은 사용할 수 없습니다. •설탕, 버터, 기름을 사용한 요리 등 매우 뜨거워지는 식품에는 사용할 수 없습니다.
 금속 용기	✕	○	<ul style="list-style-type: none"> •레인지에서는 불꽃이 튀고 플랫 테이블, 문 유리창이 깨지거나 용기가 파손될 우려가 있으므로 사용할 수 없습니다. •손잡이가 플라스틱인 금속 용기는 발연, 발화, 파손될 우려가 있으므로 레인지와 오븐 모두 사용할 수 없습니다.
 열에 약한 플라스틱 용기	✕	✕	<ul style="list-style-type: none"> •내열 온도가 140°C 미만인 제품, 전파로 인해 변질되는 제품(폴리에틸렌, 스티렌, 멜라민, 페놀, 요소수지 등)은 변형, 발화할 우려가 있으므로 사용할 수 없습니다.
 내열성이 없는 유리 용기 (컷글라스, 강화유리 포함)	✕	✕	<ul style="list-style-type: none"> •변형, 발연, 발화, 파손될 우려가 있으므로 사용할 수 없습니다.
 나무, 대나무, 종이 제품 및 칠기 등	✕	✕	<ul style="list-style-type: none"> •칠이 벗겨지거나 균열, 변색, 발연, 발화, 불꽃이 발생할 우려가 있으므로 사용할 수 없습니다.
 내열성 플라스틱 용기, 실리콘 용기	○	✕	<ul style="list-style-type: none"> •오븐에서는 「오븐 사용 가능」 표시가 있는 제품만 사용할 수 있습니다. •내열 온도가 140°C 미만인 제품 및 「레인지 사용 가능」 표시가 없는 제품은 사용할 수 없습니다. •열에 약한 뚜껑, 밀폐성이 높은 뚜껑은 분리해 주십시오. 변형, 파열될 우려가 있습니다. •장시간 조리하면 변형, 발화할 우려가 있으므로 플라스틱 용기에 넣어서 가열할 때는 레인지에서 눈을 떼지 마십시오. •설탕, 버터, 기름을 사용한 요리 등 매우 뜨거워지는 음식물에는 사용할 수 없습니다.

자동 데우기 모드

상온 또는 냉장 보관한 밥, 반찬, 도시락을 자동으로 데우는 모드입니다.

※ 가열 기준 표시가 있는 식품은 그 기준에 따라 수동 데우기 모드로 상태를 보면서 조리해 주십시오.

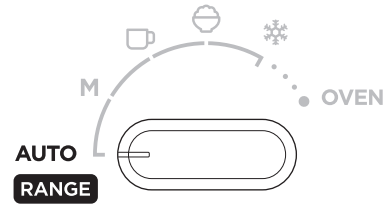

- 1 음식물을 플랫 테이블 중앙에 놓고 문을 닫습니다.

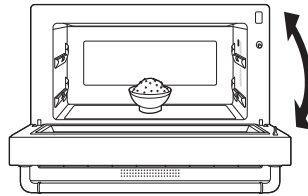

- 2 모드 스위치를 돌려 [**AUTO**](자동 데우기 모드)를 선택한 후 START/OK 버튼을 누르면 조리가 시작됩니다.



- 3 **마무리 온도 조절 기능은 (P.14) ON 한 경우에만 사용 가능합니다. (초기 설정 OFF 상태)**
조리 시작 후 15초 이내에 다이얼을 돌려 「낮음」/「표준」/「높음」 중에서 마무리 온도를 선택한 후 START/OK 버튼을 눌러 설정합니다.



START/OK 버튼을 누르지 않고 15초가 경과하면 디스플레이에 표시된 마무리 온도로 전환되고 조리를 계속합니다.

- ※ 작동 중에 문을 열면 작동이 일시 정지됩니다.
문을 닫고 START/OK 버튼을 누르면 조리가 다시 시작됩니다.
- ※ 일시 정지 중에 10분 동안 아무런 조작도 하지 않으면 자동 OFF 기능이 작동됩니다.
- ※ 작동을 중지시킬 경우에는 CANCEL 버튼을 누릅니다.

4 조리가 완료되면 핸들 조명이 켜지고 종료음이 울리며, 디스플레이에 「ENJOY」가 표시됩니다.

※ 꺼내지 않고 그대로 두면 1분 간격으로 알림음이 울립니다. (5분간)

※ 제품을 냉각하기 위해 조리가 완료된 후에도 최대 약 10분간 팬이 계속 작동될 수 있습니다. 팬이 작동되는 상태에서도 그다음 조리를 할 수 있습니다.



POINT!

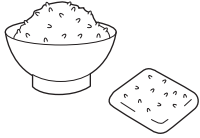

밥 (상온, 냉장)

냉장 보관해 딱딱하게 굳은 경우에는 표면에 소량의 물을 묻혀 가열해 주십시오.
냉동밥은 냉동밥 모드 (P.23) 를 사용해 주십시오.

· 추가적으로 가열할 경우에는 수동 데우기 모드 (P.19) 를 사용해 주십시오.



랩을 씌운 면이 아래를 향하도록 놓고 가열할 것.

증기 등으로 인해 화상의 원인이 됩니다.



날달걀, 삶은 달걀(껍데기 유무와 무관), 달걀프라이, 어묵탕의 달걀(달걀장조림)을 가열하지 말 것.

음식물의 파열로 인해 튀거나 플랫 테이블의 균열 등이 발생해 감전, 부상, 화상, 고장의 원인이 됩니다.

파열을 방지하기 위해 달걀은 반드시 풀어서 가열해 주십시오. 가열이 종료된 후에도 파열될 수 있으므로 주의해 주십시오.



자동 데우기 모드로 소량의 음식물을 가열하지 말 것.

과가열돼 음식물이 발화하는 원인이 됩니다. 수동 데우기 모드 (P.19) 를 사용해 주십시오.



자동 데우기 모드로 음료를 가열하지 말 것.

과도하게 가열하면 꺼낸 후 갑자기 음료가 끓어올라 튀 우려가 있습니다.

음료 모드 (P.21) 또는 수동 데우기 모드 (P.19) 로 시간을 조금씩 설정해 상태를 보면서 가열해 주십시오.

과도하게 가열한 경우에는 갑자기 끓어오르는 것을 방지하기 위해 본체 내부에서 식힌 후에 꺼내 주십시오.

[예] 음료(물, 우유, 술, 커피 등)



금속이 있는 제품은 레인지 기능으로 가열하지 말 것.

본체 내부에서 불꽃이 발생해 화재, 고장의 원인이 됩니다.

수동 데우기 모드

와트 수와 시간을 지정해서 상온 또는 냉장 보관한 식품, 국물 요리를 데우는 모드입니다.

※ 다른 모드로 가열한 후 추가적으로 데울 때에도 사용합니다.



- 1 음식물을 플랫 테이블 중앙에 놓고 문을 닫습니다.

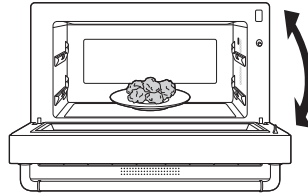

- 2 모드 스위치를 돌려 [M](수동 데우기 모드)을 선택합니다.

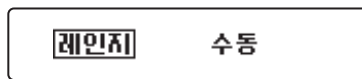

- 3 다이얼을 돌려 100W / 500W / 600W / 800W 중에서 와트 수를 선택한 후 START/OK 버튼을 눌러 설정합니다.

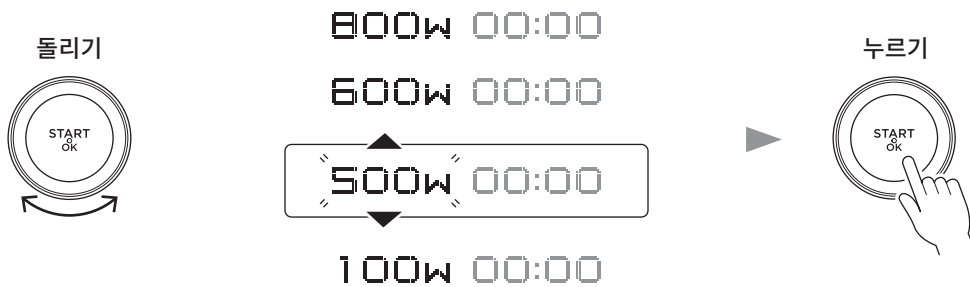

※ 800W의 최대 가열 시간은 약 3분간입니다.
3분 이상 가열하려면 600W 이하로 설정해 주십시오.

- 4 다이얼을 돌려 조리 시간을 지정한 후 START/OK 버튼을 누릅니다. 조리가 시작됩니다.
10초~5분은 10초 단위, 5분~10분은 30초 단위, 10분~30분은 1분 단위로 지정할 수 있습니다.
(100W만 60분까지 조리 시간을 지정할 수 있습니다.)

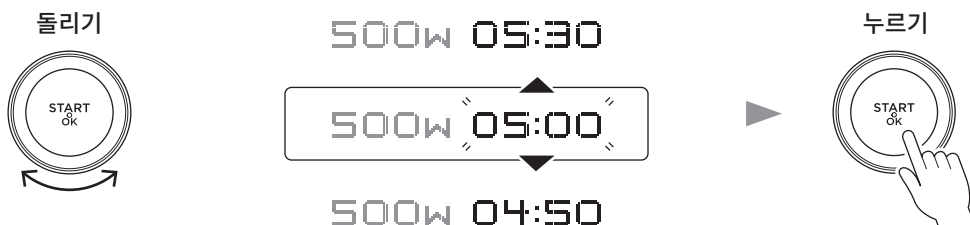

- ※ 작동 중에 문을 열면 작동이 일시 정지됩니다.
문을 닫고 START/OK 버튼을 누르면 조리가 다시 시작됩니다.
- ※ 일시 정지 중에 10분 동안 아무런 조작도 하지 않으면 자동 OFF 기능이 작동됩니다.
- ※ 작동 중에는 작동 시간을 늘리거나 줄일 수 없습니다.
작동을 중지시킬 경우에는 CANCEL 버튼을 누릅니다.

- 5) 조리가 완료되면 핸들 조명이 켜지고 종료음이 울리며, 디스플레이에 「ENJOY」가 표시됩니다.
- ※ 꺼내지 않고 그대로 두면 1분 간격으로 알림음이 울립니다. (5분간)

 **POINT!**



카레, 스투 등





랩을 팽팽하게 씌우지 마십시오.
랩을 팽팽하게 씌우면 가열한 후 랩을 벗길 때 음식물이 될 수 있습니다.
걸쭉한 식재료는 중간에 한 번 꺼내서 전체적으로 저은 후 다시 가열하면
균일하게 데울 수 있습니다.
이때 뜨거워진 용기 또는 증기로 인해 화상을 입지 않도록 주의해 주십시오.



면 요리, 반찬 등

가열한 후 잘 저어 주십시오.

· 수동 데우기 모드의 가열 기준은 P.33를 참조해 주십시오.

-  **랩을 씌운 면이 아래를 향하도록 놓고 가열할 것.**
증기 등으로 인해 화상의 원인이 됩니다.
-  **날달걀, 삶은 달걀(껍데기 유무와 무관), 달걀프라이, 어묵탕의 달걀(달걀장조림)을 가열하지 말 것.**
음식물의 파열로 인해 튀거나 플랫 테이블의 균열 등이 발생해 감전, 부상, 화상, 고장의 원인이 됩니다. 파열을 방지하기 위해 달걀은 반드시 풀어서 가열해 주십시오. 가열이 종료된 후에도 파열될 수 있으므로 주의해 주십시오.
-  **컵라면을 전자레인지로 가열하지 말 것.**
컵라면 용기가 녹을 우려가 있습니다.
-  **껍질, 껍데기 또는 막이 있는 식품은 가열하기 전에 반드시 칼집 등을 낼 것.**
음식물의 파열로 인해 튀거나 플랫 테이블의 균열 등이 발생해 감전, 부상, 화상, 고장의 원인이 됩니다.
[예] 은행, 밤, 오징어, 덩이줄기 채소, 토마토, 가지, 오크라, 통생선, 비엔나소시지, 어묵, 달걀 등
-  **가열 기준 표시가 있는 식품은 반드시 그 기준에 따를 것.**

음료 모드

상온 또는 냉장 보관한 음료를 데우는 모드입니다.



- 음료를 플랫 테이블 중앙에 놓고 문을 닫습니다.

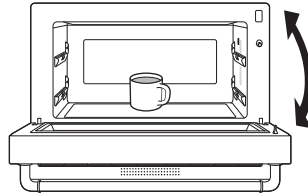

- 모드 스위치를 돌려 [D](음료 모드)를 선택합니다.

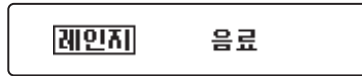

- 다이얼을 돌려 「우유」/「커피」/「사케」 중에서 음료의 종류를 선택한 후 START/OK 버튼을 눌러 설정합니다.



- 다이얼을 돌려 「1CUP」/「2CUP」/「3CUP」 중에서 음료의 컵 분량을 선택한 후 START/OK 버튼을 눌러 설정합니다.

※ 「사케」는 컵 분량이 고정돼 있기 때문에 선택할 수 없습니다.



- 5 **마무리 온도 조절 기능 (P.14)은 ON 한 경우에만 사용 가능합니다. (초기 설정 OFF 상태)**
 조리 시작 후 15초 이내에 다이얼을 돌려 「낮음」/「표준」/「높음」 중에서 마무리 온도를 선택한 후
 START/OK 버튼을 눌러 설정합니다.



- ※ 작동 중에 문을 열면 작동이 일시 정지됩니다.
문을 닫고 START/OK 버튼을 누르면 조리가 다시 시작됩니다.
- ※ 일시 정지 중에 10분 동안 아무런 조작도 하지 않으면 자동 OFF 기능이 작동됩니다.
- ※ 작동 중에는 작동 시간을 늘리거나 줄일 수 없습니다.
작동을 중지시킬 경우에는 CANCEL 버튼을 누릅니다.

- 6 조리가 완료되면 핸들 조명이 켜지고 종료음이 울리며, 디스플레이에 「ENJOY」가 표시됩니다.
 ※ 꺼내지 않고 그대로 두면 1분 간격으로 알림음이 울립니다. (5분간)

POINT!

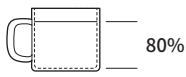

우유, 커피

우유는 냉장 보관, 커피는 상온 보관한 상태로 가열합니다.
 우유와 커피는 용기 용량의 80%가 넘지 않도록 (200ml) 담아 가열해 주시고, 입구가
 넓은 머그잔을 사용해 주십시오.

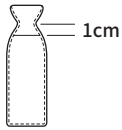

사케

사케는 상온 상태의 180ml 분량으로 가정해 가열합니다.
 술병의 잘록한 부분에서 1cm 아래까지 담은 후 가열해 주십시오.

- 양이 많으면 고르게 데워지지 않습니다. 가열한 후 저어 주십시오.
- 여러 잔을 가열할 때에는 각 잔에 동일한 양을 담은 후 중앙에 모아 놓고 데워 주십시오.
- 추가적으로 가열할 경우에는 수동 데우기 모드 (P.19) 를 사용해 주십시오.



- ⚠ **음료를 가열한 후에는 시간이 잠시 지난 후 꺼낼 것.**
갑자기 음료가 끓어오르고 튀어서 화상을 입을 것을 방지하기 위해서입니다.
- ⚠ **음료를 과도하게 가열하지 말 것.**
과가열 상태가 돼 가열 중이거나 꺼낼 때 갑자기 끓어올라 화상의 원인이 됩니다.
적은 양을 가열하면 과가열 상태가 되므로 주의해 주십시오.
- ⚠ **우유병, 우유 팩 상태 그대로 가열하지 말 것.**
변형, 파손, 파열로 인한 부상, 화상, 고장의 원인이 됩니다.
- ⚠ **음료를 가열할 때에는 높이가 낮고 입구가 넓은 용기를 사용할 것.**
갑자기 끓어올라서 화상을 입을 것을 방지하기 위해서입니다.

냉동밥 모드

냉동한 밥을 데우는 모드입니다.

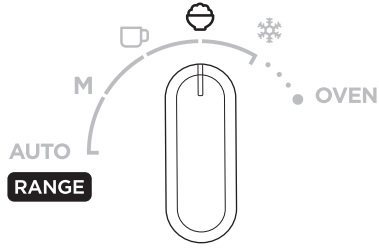

- 1 음식물을 플랫 테이블 중앙에 놓고 문을 닫습니다.

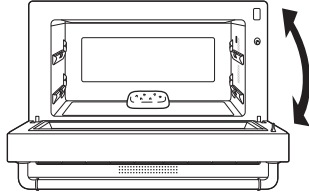

- 2 모드 스위치를 돌려 [냉동밥 모드]를 선택합니다.



- 3 다이얼을 돌려 「1인분」/「2인분」 중에서 밥의 분량을 선택한 후 START/OK 버튼을 눌러 설정합니다.

※ 「1인분」은 약 150g, 「2인분」은 약 300g으로 밥의 분량을 가정해 가열합니다.



- 4 마무리 온도 조절 기능은 (P.14) ON 한 경우에만 사용 가능합니다. (초기 설정 OFF 상태)
조리 시작 후 15초 이내에 다이얼을 돌려 「낮음」/「표준」/「높음」 중에서 마무리 온도를 선택한 후 START/OK 버튼을 눌러 설정합니다.



- ※ 작동 중에 문을 열면 작동이 일시 정지됩니다.
문을 닫고 START/OK 버튼을 누르면 조리가 다시 시작됩니다.
- ※ 일시 정지 중에 10분 동안 아무런 조작도 하지 않으면 자동 OFF 기능이 작동됩니다.
- ※ 작동 중에는 작동 시간을 늘리거나 줄일 수 없습니다.
작동을 중지시킬 경우에는 CANCEL 버튼을 누릅니다.

- 5 조리가 완료되면 핸들 조명이 켜지고 종료음이 울리며, 디스플레이에 「ENJOY」가 표시됩니다.
※ 꺼내지 않고 그대로 두면 1분 간격으로 알림음이 울립니다. (5분간)

 **POINT!**

- 여러 개를 가열할 때에는 동일한 크기의 냉동밥을 중앙에 모아 놓고 가열합니다.
- 추가적으로 가열할 경우에는 수동 데우기 모드 (P.19) 를 사용해 주십시오.

-  랩을 씻은 면이 아래를 향하도록 놓고 가열할 것.
증기 등으로 인해 화상의 원인이 됩니다.

해동 모드

냉동한 식품을 해동 또는 반해동할 때 사용하는 모드입니다. 해동은 식칼이 가볍게 들어갈 정도로 해동합니다. 곧바로 조리할 때 사용해 주십시오. 반해동은 중심이 살짝 언 정도로 해동합니다. 재료를 잘라서 소분하거나 회를 뜰 때 사용해 주십시오.



- 1) ① ② ③ ④ ⑤ ⑥ ⑦ ⑧ ⑨ ⑩ ⑪ ⑫ ⑬ ⑭ ⑮ ⑯ ⑰ ⑱ ⑲ ⑳ ㉑ ㉒ ㉓ ㉔ ㉕ ㉖ ㉗ ㉘ ㉙ ㉚ ㉛ ㉜ ㉝ ㉞ ㉟ ㊱ ㊲ ㊳ ㊴ ㊵ ㊶ ㊷ ㊸ ㊹ ㊺ ㊻ ㊼ ㊽ ㊾ ㊿ ① ② ③ ④ ⑤ ⑥ ⑦ ⑧ ⑨ ⑩ ⑪ ⑫ ⑬ ⑭ ⑮ ⑯ ⑰ ⑱ ⑲ ⑳ ㉑ ㉒ ㉓ ㉔ ㉕ ㉖ ㉗ ㉘ ㉙ ㉚ ㉛ ㉜ ㉝ ㉞ ㉟ ㊱ ㊲ ㊳ ㊴ ㊵ ㊶ ㊷ ㊸ ㊹ ㊺ ㊻ ㊼ ㊽ ㊾ ㊿

※ ① ② ③ ④ ⑤ ⑥ ⑦ ⑧ ⑨ ⑩ ⑪ ⑫ ⑬ ⑭ ⑮ ⑯ ⑰ ⑱ ⑲ ⑳ ㉑ ㉒ ㉓ ㉔ ㉕ ㉖ ㉗ ㉘ ㉙ ㉚ ㉛ ㉜ ㉝ ㉞ ㉟ ㊱ ㊲ ㊳ ㊴ ㊵ ㊶ ㊷ ㊸ ㊹ ㊺ ㊻ ㊼ ㊽ ㊾ ㊿

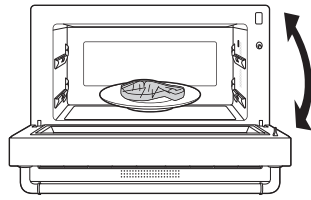

- 2) ① ② ③ ④ ⑤ ⑥ ⑦ ⑧ ⑨ ⑩ ⑪ ⑫ ⑬ ⑭ ⑮ ⑯ ⑰ ⑱ ⑲ ⑳ ㉑ ㉒ ㉓ ㉔ ㉕ ㉖ ㉗ ㉘ ㉙ ㉚ ㉛ ㉜ ㉝ ㉞ ㉟ ㊱ ㊲ ㊳ ㊴ ㊵ ㊶ ㊷ ㊸ ㊹ ㊺ ㊻ ㊼ ㊽ ㊾ ㊿



- 3) ① ② ③ ④ ⑤ ⑥ ⑦ ⑧ ⑨ ⑩ ⑪ ⑫ ⑬ ⑭ ⑮ ⑯ ⑰ ⑱ ⑲ ⑳ ㉑ ㉒ ㉓ ㉔ ㉕ ㉖ ㉗ ㉘ ㉙ ㉚ ㉛ ㉜ ㉝ ㉞ ㉟ ㊱ ㊲ ㊳ ㊴ ㊵ ㊶ ㊷ ㊸ ㊹ ㊺ ㊻ ㊼ ㊽ ㊾ ㊿

※ ① ② ③ ④ ⑤ ⑥ ⑦ ⑧ ⑨ ⑩ ⑪ ⑫ ⑬ ⑭ ⑮ ⑯ ⑰ ⑱ ⑲ ⑳ ㉑ ㉒ ㉓ ㉔ ㉕ ㉖ ㉗ ㉘ ㉙ ㉚ ㉛ ㉜ ㉝ ㉞ ㉟ ㊱ ㊲ ㊳ ㊴ ㊵ ㊶ ㊷ ㊸ ㊹ ㊺ ㊻ ㊼ ㊽ ㊾ ㊿



- 4) ① ② ③ ④ ⑤ ⑥ ⑦ ⑧ ⑨ ⑩ ⑪ ⑫ ⑬ ⑭ ⑮ ⑯ ⑰ ⑱ ⑲ ⑳ ㉑ ㉒ ㉓ ㉔ ㉕ ㉖ ㉗ ㉘ ㉙ ㉚ ㉛ ㉜ ㉝ ㉞ ㉟ ㊱ ㊲ ㊳ ㊴ ㊵ ㊶ ㊷ ㊸ ㊹ ㊺ ㊻ ㊼ ㊽ ㊾ ㊿

해동 100~400g을 50g 단위로 지정할 수 있습니다.
반해동 100~500g을 50g 단위로 지정할 수 있습니다.



- 5 마무리 온도 조절 기능은 (P.14) ON 한 경우에만 사용 가능합니다. (초기 설정 OFF 상태)
 조리 시작 후 15초 이내에 다이얼을 돌려 「낮음」/「표준」/「높음」 중에서 마무리 온도를 선택한 후
 START/OK 버튼을 눌러 설정합니다.



- ※ 작동 중에 문을 열면 작동이 일시 정지됩니다.
 문을 닫고 START/OK 버튼을 누르면 조리가 다시 시작됩니다.
- ※ 일시 정지 중에 10분 동안 아무런 조작도 하지 않으면 자동 OFF 기능이 작동됩니다.
- ※ 작동 중에는 작동 시간을 늘리거나 줄일 수 없습니다.
 작동을 중지시킬 경우에는 CANCEL 버튼을 누릅니다.

- 6 조리가 완료되면 핸들 조명이 켜지고 종료음이 울리며, 디스플레이에 「ENJOY」가 표시됩니다.
 ※ 꺼내지 않고 그대로 두면 1분 간격으로 알림음이 울립니다. (5분간)

POINT!

보관 시

냉동할 때 음식물의 크기를 균일하게 맞추면 더 잘 해동됩니다. 극도로 얇은 부분이 없도록 형태를
 잡은 후 냉동 보관해 주십시오.

조리 시

본체 내부가 식어 있는 상태에서 조리해 주십시오. 본체 내부가 뜨거우면 해동, 반해동이 잘 되지
 않습니다.

- 냉동고에서 꺼낸 후 즉시 해동, 반해동해 주십시오. 자연 해동되기 시작한 경우에는 그램 수를 더
 적게 설정하고 상태를 보면서 해동해 주십시오.
- 추가적으로 가열할 경우에는 수동 데우기 모드 (P.19) 를 사용해 주십시오.

오븐 모드 (예열 ON)

본체 내부를 예열한 후 오븐 조리하는 모드입니다.

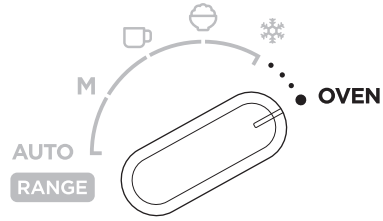

- 1 본체 내부에 아무것도 넣지 않고 문을 닫습니다.

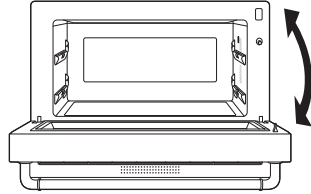

- 2 모드 스위치를 돌려 [OVEN](오븐)을 선택합니다.

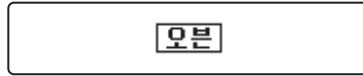

- 3 다이얼을 돌려 「오븐」을 선택한 후 START/OK 버튼을 눌러 설정합니다.

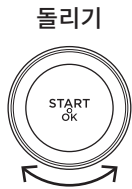

- 4 다이얼을 돌려 「예열 ON」(오븐 모드-예열 ON)을 선택한 후 START/OK 버튼을 눌러 설정합니다.

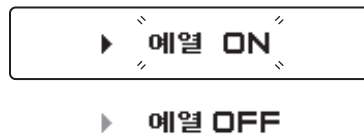
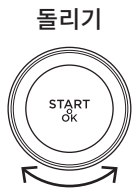

- 5 다이얼을 돌려 조리 온도를 지정한 후 START/OK 버튼을 눌러 설정합니다.

조리 온도는 100~230°C를 10°C 단위로 지정할 수 있습니다.

※ 조리 온도가 220°C 이상인 경우, 최대 작동 시간은 약 3분간입니다. 그 후에는 210°C로 전환돼 계속 작동됩니다.

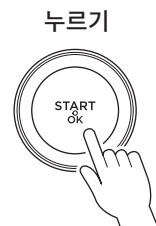
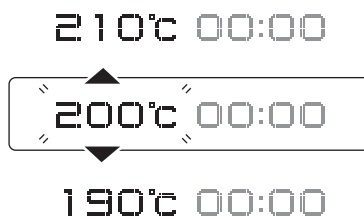
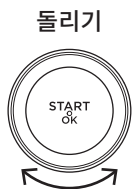

- 6] 다이얼을 돌려 조리 시간을 지정한 후 START/OK 버튼을 누르면 예열이 시작됩니다.
0초~10분은 30초 단위, 10분~30분은 1분 단위, 30분~60분은 5분 단위로 지정할 수 있습니다.

- ※ 최대 60분까지 설정할 수 있습니다. 60분 이상은 설정할 수 없습니다.
- ※ 예열 시간은 조리 시간에 포함되지 않습니다.
- ※ 예열이 완료된 후 약 15분간 아무런 조작도 하지 않으면 설정이 취소됩니다.

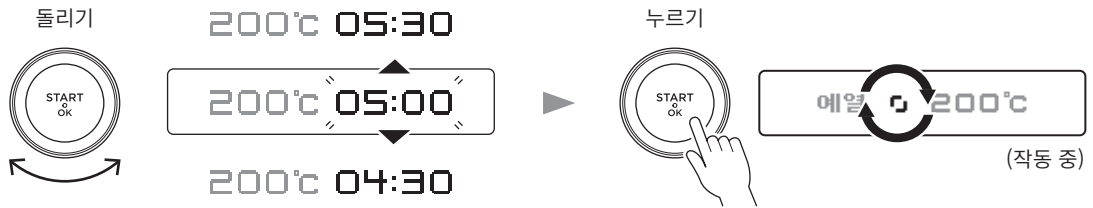

- 7] 예열 완료음이 울리면 문을 열고 음식물을 플랫 테이블 또는 오븐 트레이 중앙에 놓은 후 문을 닫습니다.
다시 START/OK 버튼을 누르면 조리가 시작됩니다.

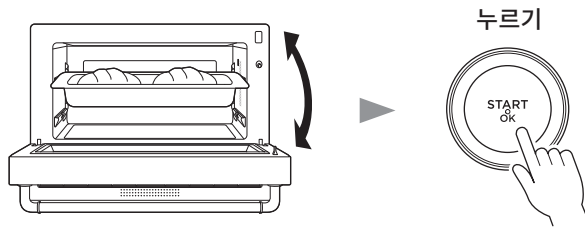

- ※ 작동 중에 문을 열면 작동이 일시 정지됩니다.
문을 닫고 START/OK 버튼을 누르면 조리가 다시 시작됩니다.
- ※ 일시 정지 중에 10분 동안 아무런 조작도 하지 않으면 자동 OFF 기능이 작동됩니다.
- ※ 작동 중에는 작동 시간을 늘리거나 줄일 수 없습니다.
작동을 중지시킬 경우에는 CANCEL 버튼을 누릅니다.

- 8] 조리가 완료되면 핸들 조명이 켜지고 종료음이 울리며, 디스플레이에 「ENJOY」가 표시됩니다.

- ※ 꺼내지 않고 그대로 두면 1분 간격으로 알림음이 울립니다. (5분간)

POINT!

- 오븐 조리가 종료되면 음식물을 즉시 꺼내 주십시오. 잔열로 인해 오버쿡됩니다.

- ⚠ 오븐 트레이를 꺼낼 때에는 주방 장갑 등 두꺼운 장갑을 사용할 것.
찢어지거나 물에 젖은 주방 장갑은 사용하지 마십시오. 화상의 원인이 됩니다.

- ※ 본체 내부가 고온 상태인 경우, 알림 표시가 켜집니다.
본체 내부의 온도가 안전한 수준이 될 때까지 표시가 반복적으로 깜박입니다.
레인지 기능을 사용할 때에는 본체 내부가 식어 표시가 꺼진 후 사용해 주십시오.



오븐 모드 (예열 OFF)

본체 내부를 예열하지 않고 오븐 조리하는 모드입니다.
공회전은 이 모드를 사용합니다. (예열 OFF 200°C 20분)

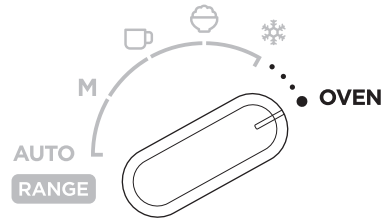

- 1 음식물을 플랫 테이블 또는 오븐 트레이 중앙에 놓고 문을 닫습니다.

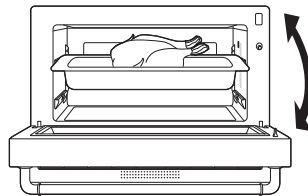

- 2 모드 스위치를 돌려 [OVEN](오븐)을 선택합니다.

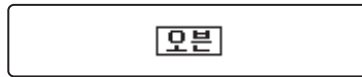

- 3 다이얼을 돌려 「오븐」을 선택한 후 START/OK 버튼을 눌러 설정합니다.

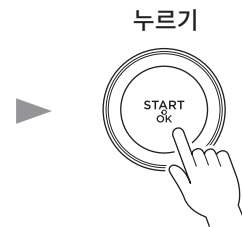
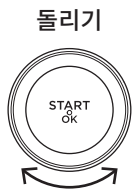

- 4 다이얼을 돌려 「예열 OFF」(오븐 모드-예열 OFF)를 선택한 후 START/OK 버튼을 눌러 설정합니다.

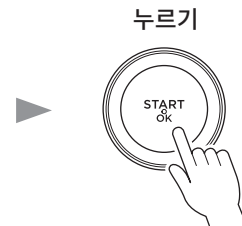
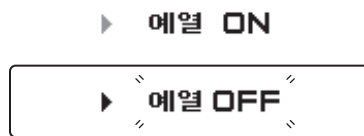

- 5 다이얼을 돌려 조리 온도를 지정한 후 START/OK 버튼을 눌러 설정합니다.
조리 온도는 100~230°C를 10°C 단위로 지정할 수 있습니다.

※ 최대 60분까지 설정할 수 있습니다. 60분 이상은 설정할 수 없습니다.

※ 조리 온도가 220°C 이상인 경우, 최대 작동 시간은 약 3분간입니다. 그 후에는 210°C로 전환돼 계속 작동됩니다.

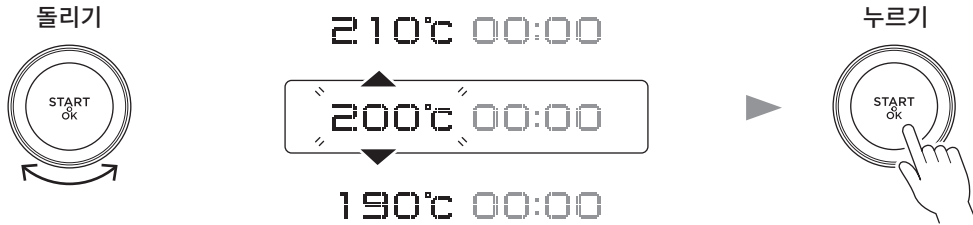

- 6 다이얼을 돌려 조리 시간을 지정한 후 START/OK 버튼을 누르면 조리가 시작됩니다.

0초~10분은 30초 단위, 10분~30분은 1분 단위, 30분~60분은 5분 단위로 지정할 수 있습니다.



※ 작동 중에 문을 열면 작동이 일시 정지됩니다.

문을 닫고 START/OK 버튼을 누르면 조리가 다시 시작됩니다.

※ 일시 정지 중에 10분 동안 아무런 조작도 하지 않으면 자동 OFF 기능이 작동됩니다.

※ 작동 중에는 작동 시간을 늘리거나 줄일 수 없습니다.

작동을 중지시킬 경우에는 CANCEL 버튼을 누릅니다.

- 7 조리가 완료되면 핸들 조명이 켜지고 종료음이 울리며, 디스플레이에 「ENJOY」가 표시됩니다.

※ 꺼내지 않고 그대로 두면 1분 간격으로 알림음이 울립니다. (5분간)

POINT!

· 오븐 조리가 종료되면 음식물을 즉시 꺼내 주십시오. 잔열로 인해 오버쿡됩니다.



오븐 트레이를 꺼낼 때에는 주방 장갑 등 두꺼운 장갑을 사용할 것.

찢어지거나 물에 젖은 주방 장갑은 사용하지 마십시오. 화상의 원인이 됩니다.

※ 본체 내부가 고온 상태인 경우, 알림 표시가 켜집니다.

본체 내부의 온도가 안전한 수준이 될 때까지 표시가 반복적으로 깜박입니다.

레인지 기능을 사용할 때에는 본체 내부가 식어 표시가 꺼진 후 사용해 주십시오.



오븐 모드 (발효)

빵 등을 발효하는 오븐 조리 모드입니다.

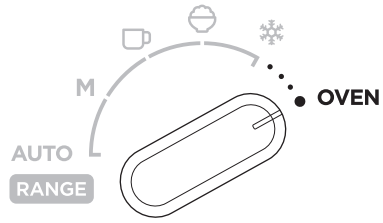

- 1 음식물을 플랫 테이블 또는 오븐 트레이 중앙에 놓고 문을 닫습니다.

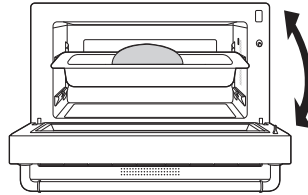

- 2 모드 스위치를 돌려 [OVEN](오븐)을 선택합니다.

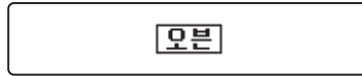

- 3 다이얼을 돌려 「발효」를 선택한 후 START/OK 버튼을 눌러 설정합니다.

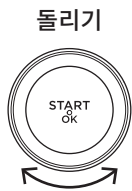

- 4 다이얼을 돌려 조리 시간을 지정한 후 START/OK 버튼을 누르면 조리가 시작됩니다.
0초~10분은 30초 단위, 10분~30분은 1분 단위, 30분~60분은 5분 단위로 지정할 수 있습니다.

- ※ 최대 60분까지 설정할 수 있습니다. 60분 이상은 설정할 수 없습니다.
- ※ 발효는 40°C로 고정돼 있기 때문에 조리 온도를 지정할 필요가 없습니다.



- ※ 작동 중에 문을 열면 작동이 일시 정지됩니다.
문을 닫고 START/OK 버튼을 누르면 조리가 다시 시작됩니다.
- ※ 일시 정지 중에 10분 동안 아무런 조작도 하지 않으면 자동 OFF 기능이 작동됩니다.
- ※ 작동 중에는 작동 시간을 늘리거나 줄일 수 없습니다.
작동을 중지시킬 경우에는 CANCEL 버튼을 누릅니다.

- 5 조리가 완료되면 핸들 조명이 켜지고 종료음이 울리며, 디스플레이에 「ENJOY」가 표시됩니다.

- ※ 꺼내지 않고 그대로 두면 1분 간격으로 알림음이 울립니다. (5분간)

 **POINT!**

- 본체 내부가 식어 있는 상태에서 발효해 주십시오.
- 본체 내부가 뜨거우면 잘 발효되지 않습니다.

-  **오븐 트레이를 꺼낼 때에는 주방 장갑 등 두꺼운 장갑을 사용할 것.**
찢어지거나 물에 젖은 주방 장갑은 사용하지 마십시오. 화상의 원인이 됩니다.

수동 데우기 모드 가열 기준

POINT!

- 조리 시간은 식재료의 종류, 양, 크기, 조리 전 온도에 따라 차이가 있을 수 있습니다.
- 식재료에 가열 시간과 와트 수 기준이 표시돼 있는 경우에는 그 표시에 따라 주십시오.

레인지 600W -데우기-				레인지 600W -삶기-			
메뉴	분량	가열 시간 600W	랩	메뉴	분량	가열 시간 600W	랩
밥	1인분 (약 150g)	약 1분 30초	-	감자	약 150g	약 4분 20초	○
볶음밥, 필라프	1인분 (약 250g)	약 2분 30초	-	고구마	약 200g	약 5분	○
된장국	1인분 (약 150ml)	약 1분 50초	-	토란	약 100g	약 3분 30초	○
카레, 스투	1인분 (약 300g)	약 3분 30초	○	당근	약 100g	약 3분 30초	○
콩소메 수프	1인분 (약 200ml)	약 2분 20초	-	무	약 200g	약 5분 30초	○
포타주 수프	1인분 (약 200ml)	약 2분 20초	○	시금치, 썬갓	약 200g	약 2분 30초	○
생선구이	1토막 (약 80g)	약 1분 20초	○	양배추, 배추	약 100g	약 2분 30초	○
햄버그스테이크	1개 (약 100g)	약 1분 20초	-	호박	약 100g	약 4분	○
크로켓	1개 (약 80g)	약 1분 20초	-	브로콜리	약 100g	약 2분 30초	○
돈가스	1개 (약 150g)	약 2분 30초	-	콜리플라워	약 200g	약 2분 30초	○
고기만두	4개 (약 150g)	약 2분 10초	○	그린 아스파라거스	약 100g	약 2분 30초	○
딤섬	8개 (약 200g)	약 3분	○	레인지 100W -해동-			
야키소바	1인분 (약 200g)	약 2분 10초	-				
야채볶음	1인분 (약 150g)	약 2분 30초	-	메뉴	분량	가열 시간 100W	랩
야채조림	1인분 (약 200g)	약 2분 10초	-				
생선조림	1토막 (약 100g)	약 1분 20초	○	다진 고기	약 300g	약 5분	○
볶음밥, 필라프	1인분 (약 250g)	약 4분 40초	○	얇게 썬 고기	약 300g	약 4분	○
카레, 스투	1인분 (약 300g)	약 9분	○	닭다리살	약 250g	약 4분 30초	○
햄버그스테이크	1인분 (약 100g)	약 2분 30초	○	새우	7마리 (약 130g)	약 4분 30초	○
고기만두	4개 (약 150g)	약 2분 30초	○	오징어	1마리 (약 180g)	약 4분	○
딤섬	8개 (약 200g)	약 4분 10초	○	생선 토막	1토막 (약 60g)	약 1분	○
야키소바	1인분 (약 200g)	약 3분 50초	○				

오리지널 레시피를 공개합니다.

심플한 기능으로 무한대의 요리를 즐기실 수 있습니다.
 발뮤다 공식 홈페이지에 BALMUDA The Range로 만들 수 있는
 다양한 요리의 레시피를 확인해 보세요.

발뮤다 공식 홈페이지



관리 방법

본체 바깥쪽, 패킹, 본체 내부, 문
물에 적셔 짝 짝 행주 등으로 닦습니다.

플랫 테이블

- 얼룩은 물에 적셔 짝 짝 행주 등으로 빨리 닦아냅니다.
- 얼룩이 있는 상태로 조리하면 늘어붙어 잘 지워지지 않습니다.
- 플랫 테이블의 검은색 고무롤 강하게 문지르지 마십시오.
- 너무 강하게 문지르면 흠집이 생기거나 갈라질 수 있습니다. 주의해 주십시오.

배기구, 접지 단자, 전원 플러그

부드러운 마른 천 등으로 닦아 정기적으로 먼지를 제거해 주십시오.

오븐 트레이 (부속품)

부드러운 스펀지 등에 주방용 중성 세제를 묻혀 세척합니다.

사용할 수 없는 것



금속 수세미 / 나일론 수세미 / 멜라민 스펀지 /
금속 막대 / 고압 세척기 / 스펀지 수세미의 연마 부분 등

알칼리성 세제 / 시너 / 벤진 / 클렌저 /
표백제 / 제균 알코올 등

POINT!

- 얼룩과 수분은 자주 닦아내고 항상 청결하게 사용해 주십시오.
- 본체 내부, 오븐 트레이에 얼룩이 있는 상태로 사용하면 얼룩이 발화하거나 부식, 악취 등의 원인이 됩니다.

! 전원 플러그를 콘센트에서 뽑고 본체, 오븐 트레이가 충분히 식은 후 청소할 것.
화상, 부상, 감전, 고장의 원인이 됩니다.

! 젖은 손으로 전원 플러그를 꽂거나 뽑지 말 것.
감전의 원인이 됩니다.

! 오븐 트레이는 사용 후 급랭시키지 말 것.
파손, 변형될 수 있습니다.
또한 가열한 직후에 물을 뿌리면 증기가 발생해 화상의 원인이 됩니다.

! 오븐 트레이를 높은 곳에서 떨어뜨리거나 강한 충격을 가하지 말 것.
파손, 변형될 수 있습니다. 또한 파손으로 인한 부상의 원인이 됩니다.



자주 하는 문의

상황		●확인하기 / ▶조치하기
밥 반찬 등	가열된 후 너무 뜨겁다.	<ul style="list-style-type: none"> ●가열하는 양이 너무 적거나 너무 오랫동안 가열하셨습니까? <ul style="list-style-type: none"> ▶「수동 데우기 모드 가열 기준」(P.33)을 참고해서 가열해 주십시오. ●마무리 온도를 조절(P.14) 할 수 있습니다. <ul style="list-style-type: none"> ▶마무리 온도를 낮게 설정해서 가열해 주십시오.
	레인지 기능으로 데워지지 않는다.	<ul style="list-style-type: none"> ●음식물이 알루미늄 포일로 덮여 있습니까? <ul style="list-style-type: none"> ▶음식물이 알루미늄 포일로 덮여 있으면 가열되지 않습니다. 또한 불꽃이 튀고 플랫 테이블, 문 유리창이 깨질 우려가 있으므로 알루미늄 포일은 사용하지 마십시오.
	밥이 퍼석퍼석하다.	▶밥 표면에 소량의 물을 묻히고 랩 등으로 덮은 후 가열해 주십시오.
	국물 요리가 고르게 데워지지 않는다.	▶가열한 후 저어 주십시오.
	음식물에 부은 소스가 된다.	▶소스는 가열한 후에 부어 주십시오.
	생선구이, 튀김이 데워지지 않는다.	<ul style="list-style-type: none"> ●음식물이 겹쳐져 있습니까? <ul style="list-style-type: none"> ▶음식물을 가지런하게 펼쳐서 가열해 주십시오.
	조림 국물이 된다.	<ul style="list-style-type: none"> ●얇은 용기를 사용하셨습니까? <ul style="list-style-type: none"> ▶국물 없이 깊은 용기에 담아 가열해 주십시오.
	튀김이 끈적거린다.	<ul style="list-style-type: none"> ▶키친타월을 칸 접시 위에 음식물을 놓고 가열해 주십시오. ※키친타월의 패키지에 기재된 지시에 따라 주십시오. 과도하게 가열하지 않도록 주의해 주십시오. ※오븐은 발화의 우려가 있으므로 사용하지 마십시오.
	고르게 가열되지 않는다.	<ul style="list-style-type: none"> ●음식물의 두께가 균일합니까? <ul style="list-style-type: none"> ▶음식물의 두께를 가능한 한 균일하게 해 주십시오.
야채	냉동밥이 데워지지 않는다.	<ul style="list-style-type: none"> ●「냉동밥 모드」(P.23)를 사용하셨습니까? <ul style="list-style-type: none"> ▶「냉동밥 모드」로 수량을 올바르게 설정해서 가열해 주십시오.
	고르게 가열되지 않는다.	<ul style="list-style-type: none"> ●음식물의 두께가 균일합니까? <ul style="list-style-type: none"> ▶음식물의 두께를 가능한 한 균일하게 해 주십시오.
음료	야채가 마른다.	▶소량의 물을 묻히고 랩 등으로 덮은 후 가열해 주십시오.
	너무 뜨거워진다.	<ul style="list-style-type: none"> ●소량을 가열하셨습니까? <ul style="list-style-type: none"> ▶「음료 모드」(P.21)로 음료의 종류, 컵 분량을 올바르게 지정하고 용기 용량의 80%까지 음료를 따른 후 가열해 주십시오.
해동	고르게 가열되지 않는다.	▶가열한 후 저어 주십시오.
	고르게 해동되지 않는다.	<ul style="list-style-type: none"> ●음식물의 두께, 형태가 균일합니까? <ul style="list-style-type: none"> ▶냉동할 때 음식물의 두께를 가능한 한 균일하게 하고 같은 종류끼리 냉동해 주십시오.

상황	●확인하기 / ▶조치하기
콘센트에 전원 플러그를 꽂았는데 아무것도 표시되지 않는다.	<ul style="list-style-type: none"> ●고장이 아닙니다. ▶문을 한 번 열어 주십시오. 이 제품은 문을 한 번 열면 전원이 켜지도록 설계돼 있습니다.
조리 후 팬이 돌아간다.	<ul style="list-style-type: none"> ●고장이 아닙니다. ▶조리가 완료된 후 제품 내부를 냉각하기 위해 최대 10분 정도 팬이 작동될 수 있습니다. 계속해서 조리를 해도 이상 없습니다. 내부 부품을 냉각하기 위해 필요한 동작입니다. 팬이 작동되는 동안에는 전원 코드를 뽑지 마십시오.
작동되지 않는다.	<ul style="list-style-type: none"> ●자택의 퓨즈가 끊어졌거나 차단기가 OFF 돼 있습니까? ●전원 플러그가 꽂혀 있습니까? ●5분 이상 아무런 조작도 하지 않으셨습니까? ▶이 제품은 자동 OFF 기능이 탑재돼 있습니다. 문을 한 번 열어 주십시오. ●문이 잘 닫혀 있습니까? ▶이물질 등으로 인해 문이 잘 닫히지 않는지 확인해 주십시오.
작동 중에 「틱틱」, 「통통」 소리가 난다.	<ul style="list-style-type: none"> ●열에 의해 본체 내부 벽면이 팽창해서 소리가 날 수 있습니다. ●출력을 변경하는 스위치가 작동되는 소리가 날 수 있습니다.
알림음이 계속 울린다.	<ul style="list-style-type: none"> ●가열된 음식을 꺼내셨습니까? ▶레인지 가열이 완료되면 5분간 1분 간격으로 알림음이 울립니다. ●음식물을 넣으셨습니까? ▶오븐 예열이 완료되면 15분간 5분 간격으로 알림음이 울립니다.
작동 중에 작동 시 효과음이 멈춘다.	<ul style="list-style-type: none"> ●고장이 아닙니다. 이 제품은 30초 이상 조리할 경우, 작동 시 효과음이 점점 줄어들고 조리 완료음이 울릴 때까지 무음 상태로 전환됩니다.
불꽃이 튀거나 이상한 소리가 난다.	<ul style="list-style-type: none"> ●전자레인지에 금속 용기, 알루미늄 포일, 쇠꼬챙이 등을 사용하셨습니까? ▶금속 용기, 알루미늄 포일, 쇠꼬챙이는 전자레인지에서 사용하지 마십시오. 자세한 내용은 「사용 가능한 용기, 불가능한 용기」(P.15)를 참조해 주십시오. ●본체 내부가 더럽습니까? ▶본체 내부에 생긴 얼룩은 자주 청소하고 청결하게 유지해 주십시오.
찰칵 소리가 난다.	<ul style="list-style-type: none"> ●전원이 꺼지는 소리입니다. 이 제품은 5분 이상 아무런 조작도 하지 않으면 자동 OFF 기능이 작동됩니다.
연기가 나거나 이상한 냄새가 난다.	<ul style="list-style-type: none"> ●공회전 (P.12)으로 돌리셨습니까? ▶처음 공회전을 돌릴 때에는 제품 내부의 기름이 제거되면서 냄새나 연기가 발생합니다. 실내를 환기하면서 공회전을 돌려 주십시오. ●본체 내부가 더럽습니까? ▶본체 내부에 생긴 얼룩은 자주 청소하고 청결하게 유지해 주십시오.
본체 내부, 문 유리창 등에 물방울이 맺힌다.	<ul style="list-style-type: none"> ●식재료나 조리하는 음식 내에 있던 수분이 가열되면서 본체 내부, 문 유리창에 수증기가 맺힐 수 있습니다. ▶본체 내부가 식은 후 부드러운 마른 천으로 닦아내거나 문을 열고 자연 건조시켜 주십시오. 본체 내부가 뜨거운 상태일 경우에는 화상에 주의해서 충분히 식은 후 청소해 주십시오.
디스플레이에 데모 모드라고 표시되고 조작이 되지 않는다.	<ul style="list-style-type: none"> ▶① CANCEL 버튼을 누른 상태로 다이얼을 왼쪽 방향으로 1회전 돌려 주십시오. ② 디스플레이에 「DEMO OFF」가 표시되면 올바르게 작동되는지 확인해 주십시오.

고장의 진단법 때에

이러한 표시가 뜨면

표시	●확인하기 / ▶조치하기
U 11 내부과열	<ul style="list-style-type: none"> ● 오븐 조리 등으로 인해 본체 내부가 매우 뜨거운 상태입니까? ▶음식물을 꺼낸 후 문을 열고 본체 내부를 잠시 식혀 주십시오. 본체 내부의 냉각이 완료되면 알람음이 울리고 선택 중인 모드가 디스플레이에 표시됩니다. 약 15분~25분이 지나면 본체 내부가 냉각되고 조리가 가능해집니다. CANCEL 버튼을 눌러 해제한 경우에는 알람음이 울리지 않습니다.
U 12 예열시간경과	<ul style="list-style-type: none"> ● 오븐 예열이 완료된 후 15분 이상 방치하셨습니다까? ▶CANCEL 버튼을 누른 후 처음부터 다시 조작해 주십시오.
U 13 내부확인	<ul style="list-style-type: none"> ● 본체 내부에 음식물을 넣고 문을 닫은 후 1분 이상 지났습니까? ● 조리 중에 CANCEL 버튼을 누른 후 1분 이상 지났습니까? ● 조리가 종료된 후 식재료를 꺼내지 않고 조작하셨습니다까? ▶CANCEL 버튼을 누른 후 처음부터 다시 조작해 주십시오.
E 01 E 02 E 03 E 04 E 05 E 06 E 07 E 08 E 09	<ul style="list-style-type: none"> ● 제품 고장일 수 있습니다. ▶전원 플러그를 콘센트에서 뽑고 발뮤다 서비스센터 (P.38)로 연락해 주십시오.
  고온주의	<ul style="list-style-type: none"> ● 고온주의 표시입니다. 본체 내부의 온도가 안전한 수준이 될 때까지 표시가 반복적으로 깜박입니다. ▶레인지 기능을 사용할 때에는 본체 내부가 식어 표시가 꺼진 후 사용해 주십시오.

보증 및 애프터서비스

제품 등록을 하시면 최상의 서비스를 확실하게 받으실 수 있습니다. 수리에 관한 상담 및 제품 취급, 관리에 관한 사항은 발뮤다 서비스센터(아래 기재)로 부담 없이 문의해 주십시오.

- 1) 보증기간은 구매일로부터 1년(마그네트론만 3년)입니다. 구매 증명서(영수증, 납품서 등)로 보증기간 이내임이 확인된 경우에 한해 무상으로 수리해 드리며, 수리가 불가능할 경우 교환해 드립니다.
구매 증명서를 잘 보관해 주십시오.
- 2) 수리 및 교환 작업은 당사가 대응합니다. 또한 수리 및 교환을 위해 분리한 부품은 당사가 적절하게 처리하거나 처분합니다.
- 3) 이 제품의 보수용 성능 부품은 제조 중단 후 7년간 보유합니다. 보수용 성능 부품이란 이 제품의 기능을 유지하기 위해 필요한 부품입니다.
- 4) 이 제품은 교류 220V 전용이며, 한국 국내용으로 설계되었습니다. 전원 전압 및 전원 주파수가 다른 한국 이외의 나라에서는 사용할 수 없습니다. 또한 애프터서비스 대상에서 제외됩니다.

This product uses only 220V(volts)AC, which is specifically designed for use in Korea. It cannot be used in other countries with different voltage, power frequency requirements, or receive after sales service abroad.

BALMUDA 제품 등록

제품 등록을 하시면 최상의 애프터서비스를 받으실 수 있습니다.

제품 등록 시 시리얼 번호를 입력하셔야 합니다. 시리얼 번호는 본체 우측면에 있는 라벨의 코드 아래 기재된 22자리의 영문과 숫자입니다. 자세한 내용은 각 부분의 명칭 (P.9)을 참조해 주십시오.

제품 등록

www.balmuda.co.kr/reg/start



발뮤다 서비스센터



발뮤다 서비스센터

사용 방법, 관리 방법, A/S 상담 등

전화

☎ 02-710-4100

상담시간: 평일 9:00 ~ 17:00 / 점심시간 12:00 ~ 13:30 (주말 및 공휴일 휴무)

WEB

발뮤다



balmuda.co.kr/support

빠른 상담을 위한 준비 사항

- 사용 설명서 및 보증서
- 구매 증명서 (영수증 등)
- 시리얼 번호

※시리얼 번호는 본체 우측면에 있는 라벨에 기재돼 있습니다.
자세한 내용은 각 부분의 명칭 (P.9)을 참조해 주십시오.

양도에 관하여

양도하실 경우 제품을 구입하실 때 포함되어 있던 부속품 및 사용 설명서도 동봉해 주십시오. 또한 발뮤다 서비스센터로 연락해 제품 등록 삭제를 요청해 주시기 바랍니다.

폐기 및 회수에 관하여

이 제품을 더 이상 사용하지 않을 경우에는 각 지자체의 지침에 따라 폐기해 주십시오.

제품 사양

모델	K09B 시리즈
전원	220V ~ 60Hz
소비전력 (전자레인지)	1270W
고주파 출력 (전자레인지)	800W※1)/600W/500W/100W 상당
발진주파수 (전자레인지)	2450MHz
소비전력 (오븐)	1350W
온도 조절 범위 (오븐)	40°C, 100~230°C※2)
본체 치수 (핸들 포함)	가로(W) 456mm × 세로(D) 440mm × 높이(H) 331mm
본체 치수 (핸들 제외)	가로(W) 456mm × 세로(D) 392mm × 높이(H) 331mm
본체 내부 치수	가로(W) 352mm × 세로(D) 314mm × 높이(H) 198mm
본체 무게	약 15.5kg
전원 코드 길이	약 1.0m
용도	가정용, 실내용
오븐 트레이 치수 (전체 치수)	가로(W) 362mm × 세로(D) 286mm × 높이(H) 32.6mm

※1) 고주파 출력 800W는 단시간 고출력 기능(최대 3분간)입니다.

※2) 오븐 온도 220~230°C의 작동 시간은 약 3분간입니다. 그 후에는 자동으로 210°C로 전환됩니다.

· 실제 사용 시 연간 소비전력량은 주위 환경, 사용 횟수, 사용 시간, 식품의 양에 따라 변화합니다.

