

# BALMUDA The Gohan

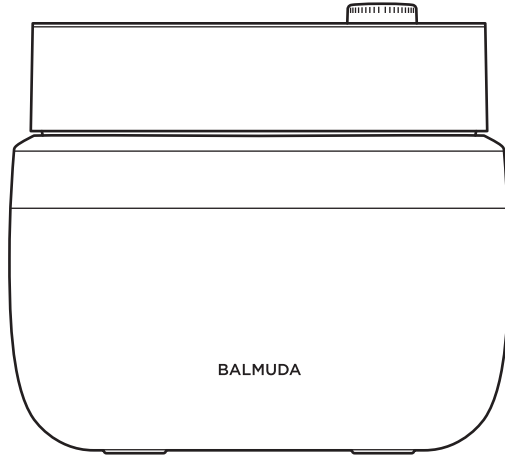

전기밥솥 (Rice cooker) **가정용**

## K08B 시리즈

사용 설명서 **보증서 포함**

**중요**

「BALMUDA The Gohan」을 구매해 주셔서 대단히 감사합니다.  
사용하시기 전에 반드시 사용 설명서 및 사용 설명서의 「안전을 위한 주의사항」(P.1~4)을 읽어 주십시오. 또한 「△」 표시와 함께 기재되어 있는 내용은 반드시 지켜 주십시오.  
사용 설명서에는 보증서가 포함되어 있습니다. 다 읽으신 후에도 「구매일, 판매점」을 알 수 있는 구매 증명서와 함께 잘 보관해 주십시오.

### 국내 전용

한국 이외의 나라에서는 사용할 수 없습니다. 보증 및 수리 대상에서 제외됩니다.

**FOR USE IN KOREA ONLY**  
WARRANTY VOID IF USED OUTSIDE KOREA

## 목 차

### 기본 정보

안전을 위한 주의사항	1
사용 시 당부 말씀	5
패키지 내용	6
각 부분의 명칭	6

### 사용하시기 전에

부속품 세척하기	8
본체 설치하기	8
시간 설정하기	8

### 사용 방법

취사 방법	9
예약 취사 방법	12

### 관리 방법

#### 문제가 발생한 경우



자주 하는 질문	15
에러 및 경고 표시	17
보증과 애프터서비스	17
BALMUDA 제품 등록 서비스	18
고객 상담실 (사용 방법, 관리 방법, A/S 상담 등)	18
양도에 관하여	18
폐기에 대해	18
제품 사양	18
보증서	뒤표지

# 안전을 위한 주의사항



사용하시기 전에 잘 읽고 올바르게 사용해 주십시오. 이 사용 설명서에 기재된 주의사항은 제품을 안전하고 올바르게 사용해 인체 또는 반려동물에게 발생할 수 있는 위험과 재산 피해를 미연에 방지하기 위한 것입니다. 이 기기는 다음과 같은 가정용 및 이와 유사한 용도로 사용하도록 되어 있습니다.

- 상점, 사무실 기타 사용 환경에서 직원의 주방
- 농가
- 호텔, 모텔 기타 다른 주거 환경의 고객
- 민박시설 환경

잘못된 사용으로 인해 발생하는 위험과 피해를 아래와 같이 구분해 표시합니다.

 <b>위험</b>	「사망하거나 중상을 입을 우려가 특히 큰 내용」을 나타냅니다.
 <b>경고</b>	「사망하거나 중상을 입을 우려가 있는 내용」을 나타냅니다.
 <b>주의</b>	「경상을 입을 가능성 또는 주택·재산 등에 손해가 발생할 우려가 있는 내용」을 나타냅니다.

사용 시 준수해야 할 내용을 그림 기호로 설명합니다.

-  하면 안 되는 「금지」 내용을 나타냅니다.
-  지켜야 하는 「지시」 내용을 나타냅니다.
-  일반적인 주의 내용을 나타냅니다.

## 위험

-  온도가 높은 환경(불 옆, 난방 기구 옆 등)에서 사용, 설치하지 말 것. 화재, 고장, 곰팡이 발생의 원인이 됩니다.

## 경고

-  본체의 이상 또는 고장이 의심될 때는 절대로 사용하지 말 것. 부상, 감전, 화재의 원인이 됩니다. 즉시 사용을 중지하고 전원 플러그를 뽑은 후 발뮤다 서비스센터(P.18)로 연락해 주십시오.

[이상 및 고장 예]

- 전원 코드가 파손돼 있거나 전기가 통하지 않는 경우가 있다.
- 전원 코드, 전원 플러그가 비정상적으로 뜨겁다.
- 제품이 변형돼 있다. 비정상적으로 뜨겁다.
- 제품에서 연기가 난다. 타는 냄새가 난다.
- 제품을 높은 곳에서 떨어트렸다.
- 작동하지 않을 때에도 제품이 따뜻하다.

-  분해, 수리, 개조하지 말 것.

감전, 고장, 발화의 원인이 됩니다. 수리에 대해서는 발뮤다 서비스센터(P.18)로 연락해 주십시오.

-  이 기기는 신체, 감각, 정신 능력이 결여되어 있거나 경험과 지식이 부족하여 감독이나 지시 없이 안전하게 기기를 사용할 수 없는 사람(어린이 포함)이 사용하도록 만들어지지 않았음. 어린이가 기기를 가지고 놀지 않도록 어린이를 감시하는 것이 좋음. 화상, 부상, 감전의 원인이 됩니다.

- ⊘ 가스레인지, 스토브, 전자레인지 근처 등 열의 영향을 받는 장소에 설치하지 말 것.  
화재의 원인이 됩니다.
- ⊘ 젖은 손으로 전원 플러그를 꽂거나 뽑지 말 것.  
감전의 원인이 됩니다.
- ⊘ 전원 코드를 직접 교체하지 말 것.  
화상, 부상, 감전, 화재, 고장의 원인이 됩니다. 전원 코드가 파손된 경우에는 위험요소를 피하기 위해 제조자나 그 대리점 또는 유자격자가 코드를 교체해야 합니다.
- ⊘ 증기 배출구에 얼굴, 손 등을 가까이 대지 말 것.  
화상의 원인이 됩니다. 특히 어린아이, 영유아의 접근에 주의해 주십시오.  
날씨, 기온에 따라서는 증기가 보이지 않을 수 있으므로 취사 시 충분히 주의해 주십시오.
- ⊘ 식기세척기, 식기건조기를 사용해 이 제품을 세척하지 말 것.  
감전, 화재의 원인이 됩니다.
- ⊘ 기기를 절대 물에 담그지 말 것. 또한 실외에서 사용하지 말 것.  
감전, 화재, 고장의 원인이 됩니다.
- ⊘ 외부 솔이 없는 상태에서 본체에 직접 물을 넣지 말 것.  
외부 솔이 없는 상태에서 본체에 물을 넣으면 감전, 고장의 원인이 됩니다.
- ⊘ 외부 솔에는 물 이외의 것(조미료 등)을 넣지 말 것.  
기름, 조미료, 식재료 등을 넣으면 발화의 원인이 됩니다.
- ⊘ 내부 솔만 넣은 상태로 취사하지 말 것.  
화재의 원인이 됩니다. 반드시 내부 솔을 외부 솔에 세팅해서 사용해 주십시오.
- ⊘ 사용 설명서에 기재되지 않은 사용법으로 이 제품을 사용하지 말 것. 당사가 권장하지 않는 목적으로 이 제품을 사용하지 말 것.  
감전, 화재의 원인이 됩니다. 또한 고장, 조리된 음식의 분출 등으로 인한 화상, 부상의 원인이 됩니다.
- ⊘ 콘센트에 꽂힌 전원 플러그를 증기에 닿지 않도록 할 것.  
감전, 화재의 원인이 됩니다.
- ⊘ 전원 플러그 등의 단자 부분에 액체 종류를 뿌리지 말 것.  
화재, 고장의 원인이 됩니다.
- ⊘ 한국 이외의 나라에서 사용하지 말 것.  
화재, 고장의 원인이 됩니다.
- ⊘ 전원 코드에 부하가 걸리는 상태로 사용하지 말 것.  
전원 코드가 발열해 발화의 원인이 되므로 아래와 같은 행위를 하지 마십시오.  
흠집 내기 / 가공하기 / 열기구 가까이 대기 / 구부리기 / 잡아당기기 / 다발로 묶어 사용하기 / 짓밟기 / 비틀기 / 전원 코드 홀더에 코드를 감은 상태로 사용하기 / 물건 올리기
- ⊘ 증기 배출구를 막을 우려가 있는 것은 내부 솔에 넣지 말 것.  
화상, 부상, 화재의 원인이 됩니다.
- ⊘ 본체 밑면에 있는 통기구, 틈새에 이물질(특히 핀, 철사 등의 금속 물체)을 넣지 말 것.  
감전, 화재, 비정상적 작동의 원인이 됩니다.
- ⊘ 다른 제품의 내부 커버, 내부 솔, 외부 솔을 사용하지 말 것. 이 제품에 부착된 내부 커버, 내부 솔, 외부 솔만 사용할 것.  
화상, 화재, 고장의 원인이 됩니다.



- ⊘ 전원 코드를 뒷면의 전원 코드 홀더에 감을 때 무리한 힘을 가하지 말 것.  
감전, 화재의 원인이 됩니다. 비틀거나 잡아당기지 마십시오.
- ⊘ 전원 플러그를 뽑을 때 전원 코드를 잡아당기지 말 것.  
고장, 발열에 의한 화재의 원인이 됩니다.
- ⊘ 문어발식으로 배선하지 말 것.  
화재의 원인이 됩니다.
- ⊘ 청소할 때 본체(바깥쪽, 안쪽)를 강하게 문지르지 말 것.  
파손으로 인한 부상, 분리된 부품 삼킴으로 인한 질식의 원인이 됩니다.
- ❗ 외부 솔, 내부 솔에 넣는 물의 양을 준수할 것.  
물이 너무 많으면 물이 넘쳐서 화상, 감전, 발화의 원인이 됩니다.
- ❗ 전원 플러그는 끝까지 확실하게 꽂을 것.  
감전, 발열에 의한 화재의 원인이 됩니다.
- ❗ 전원 플러그를 정기적으로 청소할 것.  
먼지가 쌓이면 화재의 원인이 됩니다.
- ❗ 전원 플러그를 콘센트에서 뽑고 본체가 충분히 식은 후 청소할 것.  
화상, 감전의 원인이 됩니다.

## ⚠ 주의

- ⊘ 어린아이가 가지고 노는 목적으로 이 제품을 사용하지 말 것.  
화상, 부상, 감전의 원인이 됩니다.
- ⊘ 사용 중, 사용 후 잠시 동안은 고온부(내부 커버, 상부 히터 부분, 증기 배출구, 하부 히터 부분, 외부 솔, 내부 솔 등)를 만지지 말 것.  
화상의 원인이 됩니다. 전원 플러그를 뽑고 본체 내부가 식은 후 청소해 주십시오.
- ⊘ 뚜껑을 연 상태로 취사하지 말 것. 취사 중에는 뚜껑을 열지 말 것.  
화상, 부상의 원인이 됩니다.
- ⊘ 물이 닿는 장소, 화기 근처에서 사용하지 말 것.  
감전, 화재의 원인이 됩니다.
- ⊘ 불안정한 장소, 열에 약한 물체 위에서 사용하지 말 것.  
화상, 부상, 감전, 설치 장소의 변형, 변색의 원인이 됩니다.
- ⊘ 카펫 등 털이 긴 물체 위에서 사용하지 말 것.  
화재의 원인이 됩니다.
- ⊘ 벽, 가구 근처에서 사용하지 말 것.  
화재, 변형, 변색의 원인이 됩니다. 상부 수납장 등에도 주의해 주십시오.
- ⊘ 좁은 장소에서 사용하지 말 것.
  - 뚜껑을 열었을 때 벽, 가구 등 주변 사물과 닿지 않는 위치에서 사용해 주십시오.
  - 주방용 수납장 등을 사용할 때는 내부에 증기가 차지 않도록 해 주십시오. 이 제품은 증기가 많이 발생해 높이 1.2m 이상 분출될 수 있습니다. 증기가 벽, 가구, 천장에 영향을 줄 수 있으므로 주위 공간을 넓게 확보해서 사용해 주십시오.
  - 슬라이드식 테이블에서는 윗면에 증기가 닿지 않도록 꺼내서 사용해 주십시오.

- ⊘ 증기 배출구 유닛의 패키지를 분리하지 말 것.  
뚜껑 주변, 열림 버튼에서 증기가 새어 나와 화상, 고장의 원인이 됩니다.
- ⊘ 증기 배출구를 막은 상태로 사용하지 말 것.  
화상의 원인이 됩니다.
- ⊘ 본체(특히 증기 배출구)에 천 등을 덮지 말 것.  
본체 윗면에 고온의 물체를 올리지 말 것.  
본체, 뚜껑 등의 변형, 변색의 원인이 됩니다.
- ⊘ 본체 안쪽과 외/내부 솥에 밥알 등의 이물질이나 얼룩이 묻은 상태로 사용하지 말 것.  
밥이 잘 취사되지 않는 원인이 됩니다. 또한 증기 누출, 끓어 넘침 등이 발생해 냄새, 고장 및 본체 안쪽, 하부 히터 변색의 원인이 됩니다. (변색은 취사 성능과 안전성에 영향을 주지 않습니다.)
- ⊘ 다른 조리 기구에 외부 솥, 내부 솥을 사용하지 말 것. (타사 제품, 가스레인지, 전기레인지, 전자레인지 등)  
사용한 기기의 고장, 외부 솥 및 내부 솥 도장 탈락의 원인이 됩니다.
- ⊘ 외부 솥, 내부 솥에 흠집을 내거나 변형시키지 말 것.  
밥이 잘 취사되지 않는 원인이 됩니다.
- ⊘ 예약 시간을 12시간(여름철 8시간) 이상 설정하지 말 것.  
쌀이 부패하는 원인이 됩니다.
- ❗ 본체를 옮길 때는 전원 플러그를 뽑고 본체가 충분히 식을 때까지 기다릴 것. 내부 솥, 외부 솥에 아무것도 없도록 비울 것.  
위 지시에 따르지 않고 본체를 이동하면 화상, 부상, 감전, 고장의 원인이 됩니다. 특히 사용 후 증기 배출구에 주의해 주십시오.
- ❗ 옮길 때는 뚜껑이 완전히 닫혀 있는지(딸깍 소리가 날 때까지) 확인할 것.  
뚜껑이 열리면 화상, 부상의 원인이 됩니다.
- ❗ 옮길 때는 본체 밑면의 손잡이를 양손으로 잡고 옮길 것.  
한 손으로 옮기거나 손잡이 이외의 부분을 잡고 옮기면 본체가 떨어져 화상, 부상의 원인이 됩니다.
- ❗ 취사 용량(쌀의 양)을 준수할 것.  
쌀의 양이 너무 많으면 끓어 넘쳐 화상, 고장의 원인이 됩니다.  
P.11의 표에 기재된 메뉴 모드별 취사 용량을 준수해 주십시오.
- ❗ 외부 솥에 반드시 물을 넣을 것.  
외부 솥에 물을 넣지 않은 상태에서 조리하면 물 없이 가열돼 화상, 고장의 원인이 됩니다.
- ❗ 사용하지 않을 때는 콘센트에서 전원 플러그를 뽑을 것.  
화상, 부상의 원인이 됩니다.
- ❗ 본체를 주방 선반 또는 슬라이드식 테이블에 놓을 때는 하중 강도를 확인할 것.  
낙하로 인한 화상, 부상의 원인이 됩니다. 하중 강도가 15kg 이상인 제품을 사용해 주십시오.
- ❗ 취사 완료 후 내부 솥에 조리된 음식이 들어 있는 상태로 방치하지 말 것.  
조리된 음식을 솥 안에 장시간 방치하면 부패의 원인이 됩니다.
- ❗ 취사하기 전에 뚜껑이 잘 닫혀 있는지(딸깍 소리가 날 때까지) 확인할 것.  
취사 중에 뚜껑이 열려 화상의 원인이 됩니다.
- ❗ 본체 안쪽과 외부 솥 밑면의 물기를 닦아낸 후 사용할 것.  
증기로 인한 발열, 고장 및 본체 안쪽, 하부 히터 변색의 원인이 됩니다.  
(변색은 취사 성능과 안전성에 영향을 주지 않습니다.)

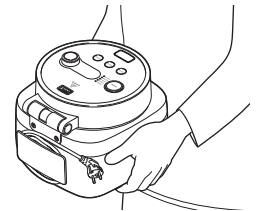
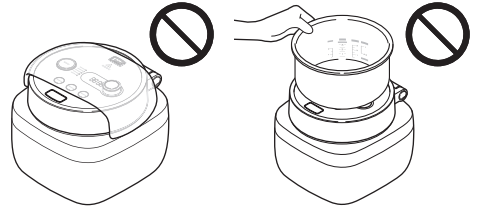

# 사용 시 당부 말씀

## ■ 본체의 취급

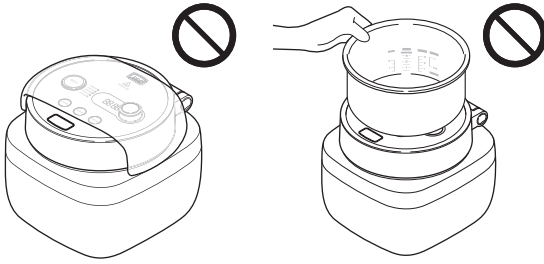

본체(특히 증기 배출구)에 천 등을 덮지 말 것.  
본체 윗면에 고온의 물체를 올리지 말 것.  
본체, 뚜껑 등의 변형, 변색의 원인이 됩니다.

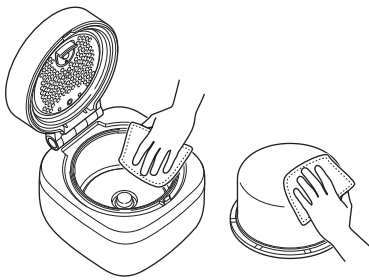

본체 안쪽과 외부 솥 밀면의 물기를 닦아낸 후 사용할 것.

증기로 인한 발열, 고장 및 본체 안쪽, 하부 히터 변색의 원인이 됩니다.  
(변색은 취사 성능과 안전성에 영향을 주지 않습니다.)

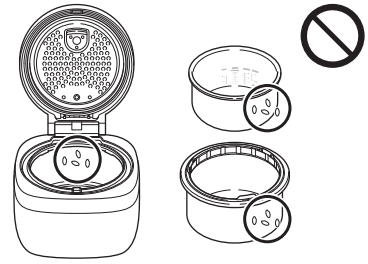

본체 안쪽과 외/내부 솥에 밥알 등의 이물질이나 얼룩이 묻은 상태로 사용하지 말 것.  
히터가 제대로 작동하지 않아 쌀이 설익는 등 밥이 잘 취사되지 않는 원인이 됩니다.  
또한 증기 누출, 끓어 넘침 등이 발생해 냄새, 고장 및 본체 안쪽, 하부 히터 변색의 원인이 됩니다.  
(변색은 취사 성능과 안전성에 영향을 주지 않습니다.)

## ■ 내부 솥 및 외부 솥의 취급

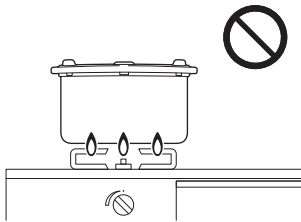

다른 조리 기구에 외부 솥, 내부 솥을 사용하지 말 것.  
(타사 제품, 가스레인지, 전기레인지, 전자레인지 등)

사용한 기기의 고장, 외부 솥 및 내부 솥 도장 탈락의 원인이 됩니다.

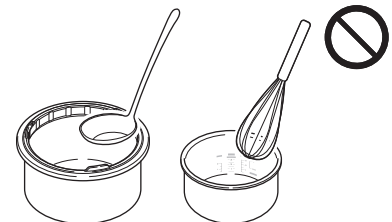

외부 솥, 내부 솥에 흠집을 내거나 변형시키지 말 것.

밥이 잘 취사되지 않는 원인이 됩니다.

외부 솥, 내부 솥의 불소수지 피막 탈락, 흠집 발생 등을 방지하기 위해 다음의 사항을 준수해 주십시오.

외부 솥 또는 내부 솥에 쌀을 씻지 말 것 / 금속 체 등을 대지 말 것 / 식기류 등 단단한 물체를 넣지 말 것 / 두드리지 말 것(그릇에 담을 때 등) / 조미료를 사용한 경우에는 즉시 세척할 것 / 식기세척기, 식기건조기를 사용하지 말 것 / 연마제, 금속 수세미, 나일론 수세미 등으로 세척하거나 문지르지 말 것 / 금속 또는 세라믹 소재의 단단한 주걱은 사용하지 말고 나무 또는 플라스틱 소재의 주걱을 사용할 것

내부 솥과 외부 솥은 소모품입니다.

외부 솥, 내부 솥의 불소수지 피막은 사용하면서 소모되고 벗겨질 수 있으나, 인체에 무해하며 취사 성능에 영향을 미치지 않습니다. 불소수지 피막이 벗겨지거나 변형, 부식된 경우에는 솥만 별도로 구매하실 수 있습니다. 구매에 대해서는 발뮤다 서비스센터(P.18)로 연락해 주십시오.

# 패키지 내용

※각 부품의 수량은 모두 1개입니다.  
 ※새 제품 특유의 냄새가 날 수 있으나, 사용하면 점차 사라집니다.

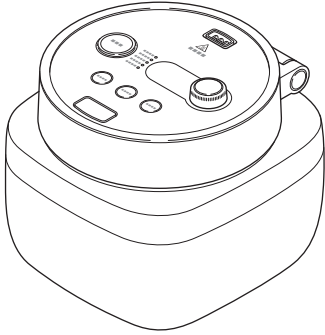

본체

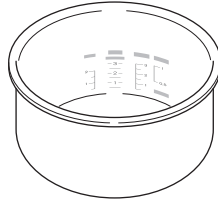

내부 스펀지<sup>※1</sup>

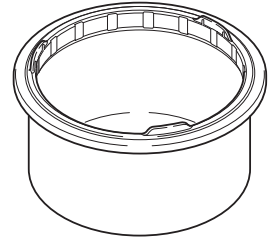

외부 스펀지<sup>※1</sup>

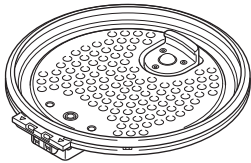

내부 커버<sup>※1</sup>

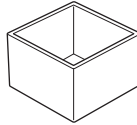

물 계량컵  
 (외부 스펀지용 / 약 180mL)



사용 설명서  
 (사용 설명서 / 보증서 포함)

※1 구매 시 본체에 장착돼 있습니다.

# 각 부분의 명칭

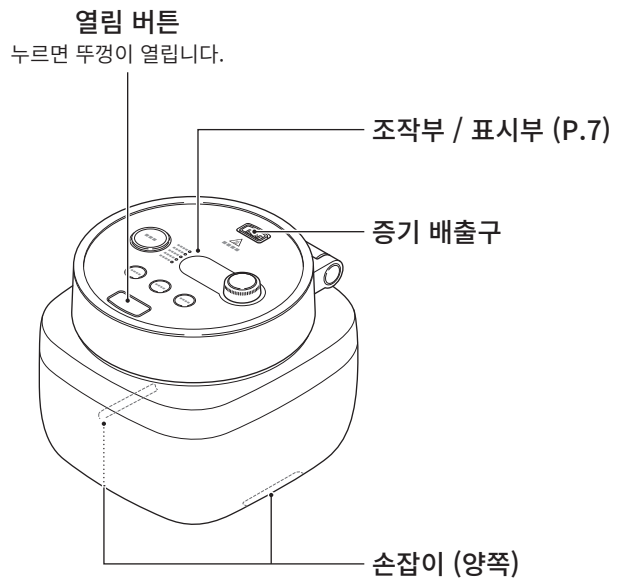
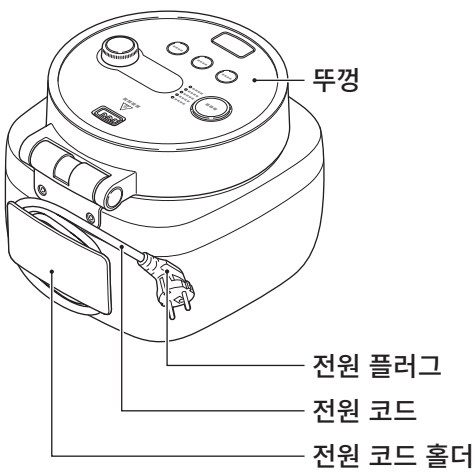

# 각 부분의 명칭

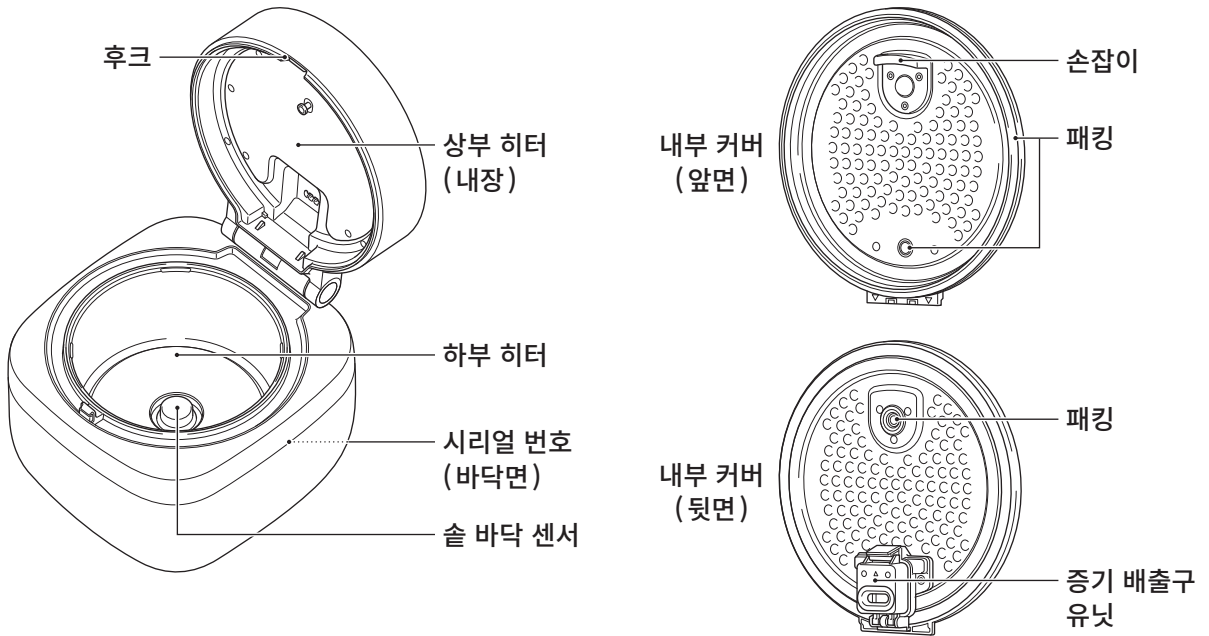

## 조작부

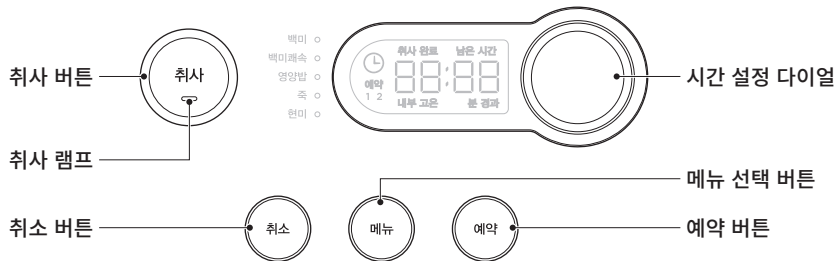

## 표시부

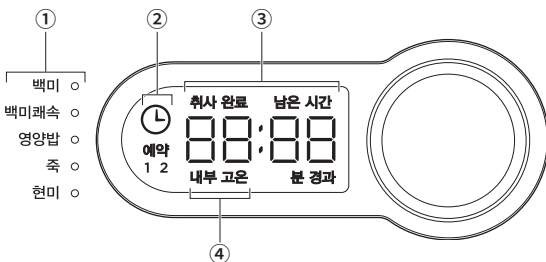

- ① 메뉴 모드 램프  
선택된 메뉴에 불이 켜집니다.
- ② 예약 마크  
예약 취사가 설정돼 있을 때 표시됩니다.

- ③ 취사 완료 알림 / 시간 표시  
대기 시: 현재 시간이 표시됩니다.  
취사 중: 취사 완료까지 남은 시간이 표시됩니다.  
취사 완료 시: 취사 완료 표시가 깜박인 후 켜집니다.  
취사 후: 취사 완료 후 경과 시간이 표시됩니다.  
취사 후 90분이 경과하면 표시가 꺼집니다.  
예약 설정 중 / 예약 중:  
취사 완료 예정 시간이 표시됩니다.
- ④ 내부고온  
본체 내부가 고온 상태일 때 표시됩니다. 내부 온도가 충분히 내려가면 꺼집니다. 고장이 아닙니다.  
※본체와 실내의 온도차로 인해 사용 시 표시부가 흐려질 수 있으나, 시간이 지나면 해소됩니다.



## 부속품 세척하기

처음 사용하기 전 또는 장기간 보관하신 후에는 부드러운 스펀지로 잘 세척한 후 사용해 주십시오. 세척한 후에는 물기를 닦아내 주십시오.

자세한 관리 방법은 P.13을 참조해 주십시오.

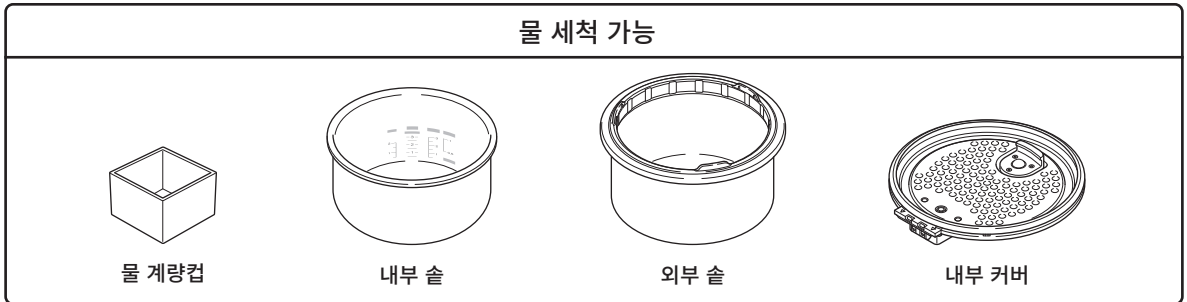

## 본체 설치하기

이 제품은 증기가 많이 발생해 높이 1.2m 이상 분출될 수 있습니다.

증기가 벽, 가구, 천장에 영향을 줄 수 있으므로 주위 공간을 넓게 확보해서 사용해 주십시오.

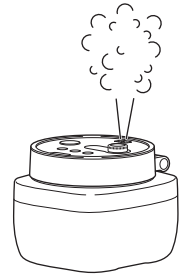

## 시간 설정하기

현재 시간이 맞지 않을 경우에는 아래의 순서에 따라 시간을 설정합니다.

※취사 중, 예약 취사 중에는 시간을 설정할 수 없습니다.

- 1 전원 플러그를 콘센트에 꽂는다.
- 2 예약 버튼을 2초 동안 누른다.  
시간 표시가 깜박입니다.
- 3 시간 설정 다이얼을 돌려 현재 시간에 맞춘다.  
시계 방향: 시간이 1분씩 증가한다.  
시계 반대 방향: 시간이 1분씩 감소한다.  
다이얼을 빠르게 돌리면 시간이 빠르게 증가합니다.  
시간 설정을 도중에 그만둘 때는 취소 버튼을 누릅니다.
- 4 시간 표시가 깜박이다가 불이 켜지는 것을 기다린다.  
조작하지 않고 3초 동안 기다리면 깜박임이 멈추고 불이 켜지면서 시간이 확정됩니다.



# 취사 방법

※이 제품에는 보온 기능이 없습니다. 식사 시간에 맞춰 취사해 주십시오.

## 1 내부 커버를 장착한다.

1. 내부 커버의 ▼마크 부분을 본체 쪽의 돌출된 부분 안쪽에 끼운다.

2. 손잡이를 잡고 내부 커버를 안쪽까지 밀어 넣는다.

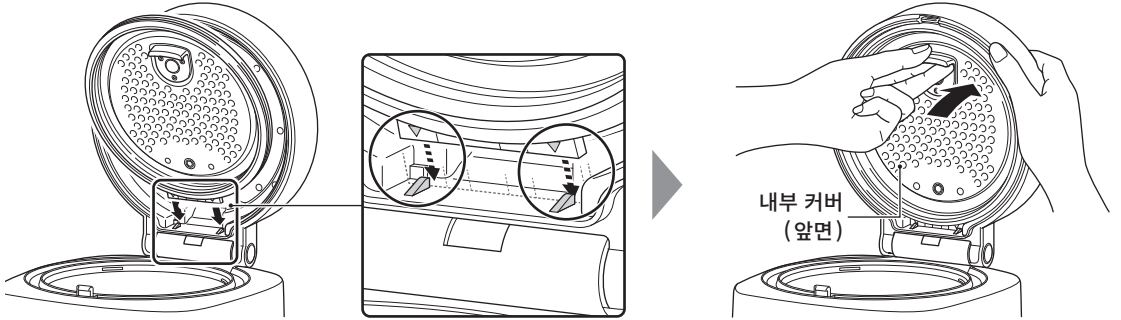

※내부 커버의 방향을 확인한 후 장착해 주십시오. 안팎을 반대로 장착하면 부품이 파손될 가능성이 있습니다.  
 ※내부 커버를 반대 방향으로 장착해 빠지지 않는 경우 무리하게 빼려고 하지 말고 발뮤다 서비스센터(P.18)로 연락해 주십시오.

## 2 외부 솥에 부착된 물 계량컵으로 물 180mL를 넣고 본체에 세팅한다. (메뉴 모드, 쌀의 종류, 분량과 상관없이 외부 솥에 물 180mL를 반드시 넣는다.)

- ※쌀의 분량에 따라 외부 솥에 넣는 물의 양을 변경할 필요가 없습니다.
- ※외부 솥에는 쌀을 넣고 취사할 수 없습니다. 물만 넣어 주십시오.
- ※물 계량컵에서 물이 흘러 본체에 튀지 않도록 충분히 주의해 주십시오. 감전, 화재, 고장의 원인이 됩니다.
- ※외부 솥에 물을 넣을 때는 반드시 본체에서 분리해 주십시오.
- ※세팅하기 전에 외부 솥과 본체 안쪽에 묻어 있는 물방울, 밥알 등을 닦아내 주십시오. 고장 및 본체 안쪽, 하부 히터 변색의 원인이 됩니다.

외부 솥의 물 양이 밥맛을 좌우하오니 물을 정확하게 계량해 주세요.



### 3 쌀을 계량한다.

※씻어 나온 쌀인 경우에도 백미와 동일하게 계량합니다. 1인분 기준은 약 150g입니다.

### 4 쌀을 씻는다.

※솔의 흠집 발생을 방지하기 위해 쌀을 체나 쌀 세척 볼 등에 옮겨서 씻어 주십시오.

#### 쌀 씻는 방법

1. 먼저 넉넉한 물로 빠르게 헹구 이물질과 쌀겨를 제거한다. (10초 정도)  
쌀겨와 같은 혼합물질이 많은 물에 오래 담가 두면 밥맛이 떨어집니다.
2. 쌀이 부서지거나 깨지지 않도록 살살 문질러 씻는다.  
(대략 40초 정도)
3. 넉넉한 물로 다시 2~3회 빠르게 헹군다. (1회 10초 정도)



### 5 쌀을 내부 솔에 넣은 후 메뉴 모드에 대응하는 물 눈금까지 물을 넣는다.

※쌀을 고르게 퍼 주십시오.

※이 제품은 취사 시간에 불림 시간이 포함돼 있습니다. 쌀을 씻은 후 곧바로 취사를 시작할 수 있습니다.

「백미쾌속」 모드만 불림 시간이 짧게 설정돼 있습니다.

#### 물 사용 안내

1. 센물(경수), 알칼리 이온수로 밥을 지으면 냄새가 나거나 누렇게 되는 원인이 됩니다. 수돗물 또는 단물(연수)로 짓는 것이 좋습니다.
2. 밥물을 많이 하면 수분이 많은 부드러운 진밥, 적게 하면 고슬고슬한 된밥을 즐길 수 있습니다.

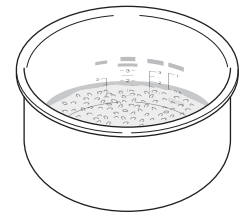

### 6 내부 솔을 외부 솔에 세팅한다.

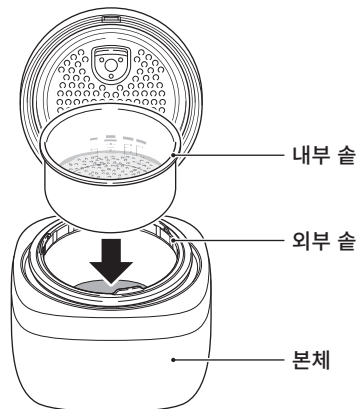

### 7 전원 플러그를 콘센트에 꽂는다.

**8** 메뉴 선택 버튼을 반복해 눌러가며 모드를 선택한다.

※메뉴 모드의 종류는 페이지 하부를 참조해 주십시오.  
 ※「백미」 또는 「현미」 모드로 취사한 경우, 다음 번 취사 시에도 자동으로 동일한 모드가 선택됩니다. 그 밖의 모드로 취사한 경우에는 그 설정이 기억되지 않습니다. 취사할 때마다 모드를 다시 선택해 주십시오.

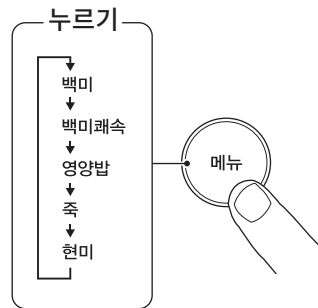

**9** 취사 버튼을 눌러 취사를 시작한다.

취사 램프가 3회 깜박인 후에 켜지고 취사를 시작합니다.

※취사가 시작되면 표시부에 취사 완료까지 예상되는 남은 시간이 표시됩니다.  
 ※이 제품은 취사 시간에 불림 시간이 포함돼 있습니다. 쌀을 씻은 후 곧바로 취사를 시작할 수 있습니다. 「백미쾌속」 모드만 불림 시간이 짧게 설정돼 있습니다.



**10** 취사가 완료돼 취사 완료음이 울리면 주걱으로 밥을 짓는다.

※표시부에 취사 완료 후 경과 시간이 표시됩니다. 취소 버튼을 누르면 표시가 사라집니다.  
 ※사용 환경에 따라 외부 솥에 물이 남을 수 있으며, 이는 고장이 아닙니다. 남아 있는 물은 본체가 충분히 식은 후 버려 주십시오.  
 ※표시부에 「내부고온」이 표시돼 있는 동안은 외부 솥, 내부 솥, 내부 커버 등이 고온인 상태입니다. 고온부에 닿지 않도록 주의해 주십시오. 온도가 충분히 내려가면 「내부고온」 표시가 자동으로 꺼집니다. 고장이 아닙니다.

■ 메뉴 모드별 취사 용량, 취사 시간

메뉴 모드	쌀의 종류	물 눈금 기준 (내부 솥)	취사 쌀 양 (컵)	취사 시간 기준 (분)
백미	백미	백미	0.5~3	50~65
	씻어온 쌀	씻어온 쌀		
백미쾌속	백미	백미		34~41
	씻어온 쌀	씻어온 쌀		
영양밥	백미	백미 (2 눈금까지)	0.5~2	50~65
죽	백미	죽 (1 눈금까지)	0.5~1	50~65
현미	현미	현미 (2 눈금까지)	0.5~2	72~100

조건: 전압 220V, 실온 25°C, 수온 23°C, 밥물 양 표준인 경우.

전압, 실온, 수온, 밥물 양(내부 솥), 내용물 양 등에 따라 취사 시간이 달라집니다.

※1컵 = 약 150g으로 1인분 기준입니다.

※「영양밥」/「죽」 모드에서도 씻어온 쌀을 조리할 수 있습니다. 단, 물의 양은 백미와 다를 수 있습니다. 쌀 퍼키지에 표기된 내용을 확인해 주십시오.

※「영양밥」 모드에서는 쌀과 채소, 해산물, 육류 등 다양한 재료를 함께 넣고 취사할 수 있습니다.

※공밥을 조리하실 때는 「영양밥」 모드를 사용해 주십시오. 취사 전에 공을 충분히 불린 후 사용해 주세요. 공을 5시간 이상 충분히 불려서 조리하거나 또는 삶아서 사용하면 좋습니다.

# 예약 취사 방법

※예약 시간을 12시간(여름철 8시간) 이상 설정할 경우 쌀이 부패하는 원인이 되므로 삼가 주십시오.  
 ※실온이 0°C 이하인 환경에서는 술의 물이 동결될 수 있으므로 예약 취사를 삼가 주십시오.

**1** 메뉴 선택 버튼을 눌러 모드를 선택한다.  
 ※「백미쾌속」/「영양밥」 모드로는 예약 취사를 할 수 없습니다.



**2** 예약 버튼을 눌러 예약 「1」을 선택한다.  
 취사 램프 /  마크 / 시간이 깜박입니다.

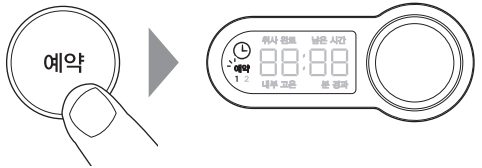

※예약 시간은 7:00/19:00 등 두 건도 등록할 수 있습니다.  
 두 번째 예약 취사를 등록할 때는 순서「2」에서 예약 「2」를 선택 합니다.

**3** 시간 설정 다이얼을 돌려 취사 완료 시간을 맞춘다.

시계 방향: 시간이 5분씩 증가한다.  
 시계 반대 방향: 시간이 5분씩 감소한다.  
 설정 도중에 무조작 상태가 지속돼 대기 모드로 전환된 경우,  
 직전에 선택했던 시간으로 설정됩니다.

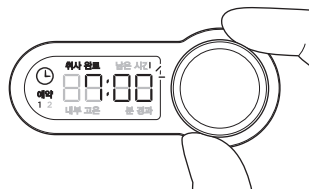

**4** 취사 버튼을 누른다.

취사 램프가 깜박이다가 켜지면 예약이 완료됩니다.  
 예약 시간을 잘못 설정했을 때는 취소 버튼을 누른 후 순서「2」부터 다시 시작해 주십시오.



※각 메뉴 모드의 취사 시간 기준(P.11)보다 예약 시간을 짧게 설정해도 취사 시간은 단축되지 않습니다.

예) 「백미」 모드에서 11:30AM에 예약 취사 완료 시간을 11:50AM으로 설정한 경우:  
 11:30AM부터 취사를 시작하고 50~65분 후에 취사가 완료됩니다.

※예약 취사에서는 쌀의 불림 시간이 길어져 부드러운 식감으로 취사됩니다.

## BALMUDA The Gohan 오리지널 레시피

BALMUDA The Gohan만의 특별한 맛을 경험해 보세요.

발뮤다 공식 홈페이지에서 BALMUDA The Gohan으로 만들 수 있는 다양한 레시피를 소개합니다.



· 발뮤다 공식 홈페이지 [balmuda.co.kr/gohan/recipes](http://balmuda.co.kr/gohan/recipes)

# 관리 방법

※전원 플러그를 콘센트에서 뽑고 본체, 내부 솔, 외부 솔, 내부 커버가 충분히 식은 후 청소해 주십시오.

## ■ 사용할 수 없는 것

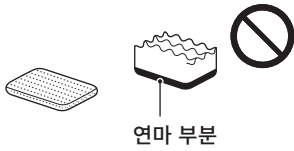

연마 부분  
금속 수세미 / 나일론 수세미 / 스펀지 수세미의 연마 부분 등



시너 / 벤진 / 연마 세척용 세제 / 표백제 / 제균 알코올 등

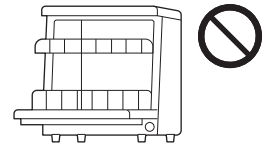

식기세척기 / 식기건조기

## ■ 처음 구매 시 및 사용할 때마다 하는 관리

### ● 부속품, 솔, 내부 커버

부드러운 스펀지를 사용해 식기용 세제(중성)로 흡집이 생기지 않도록 세척해 주십시오.

외부 솔에 얼룩이 생긴 경우에는 본체에서 분리한 후 시판용 과립 타입의 구연산으로 불려서 세척해 주십시오.

세척한 후에는 냄새가 남지 않도록 충분히 행궤 주십시오.

영양밥 등을 짓기 위해 조미료를 사용한 후에는 냄새가 배거나 부패하는 것을 방지하기 위해 신속하게 청소해 주십시오.

### 물 세척 가능



물 계량컵

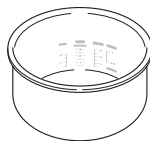

내부 솔

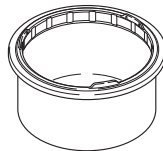

외부 솔

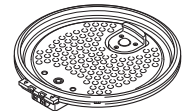

내부 커버

### ● 증기 배출구 유닛

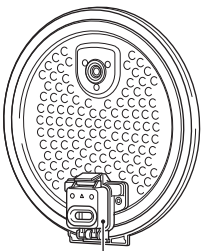

증기 배출구 유닛

- 증기 배출구 유닛은 물로 세척해 주십시오.
- 증기 배출구 유닛은 내부 커버에서 분리할 수 없습니다.
- 증기 배출구 유닛 내부 및 외부의 패키징을 장착한 상태로 세척해 주십시오. 패키징이 빠진 경우에는 확실하게 장착해 주십시오. 증기 누출의 원인이 됩니다.
- 패키징이 파손, 열화, 분실된 경우에는 발뮤다 서비스센터(P.18)로 연락해 주십시오.

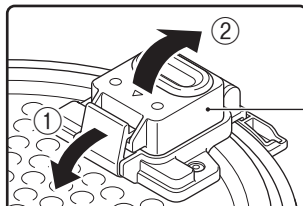

여는 방법: ① 잠금 부품을 눌린다.  
② 증기 배출구 유닛을 연다.

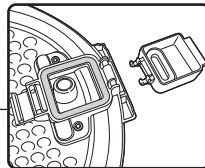

증기 배출구 유닛 위쪽의 부품은 분리됩니다. 분리한 후에는 확실하게 장착해 주십시오.

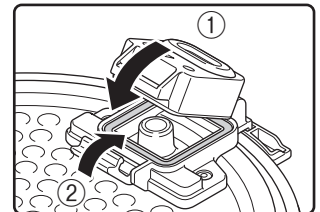

닫는 방법: ① 증기 배출구 유닛을 닫는다.  
② 잠금 부품을 세운다.

### 증기 배출구 유닛 패키징의 장착 방법

증기 배출구 유닛 내부 및 외부의 패키징이 빠진 경우에는 그림과 같이 확실하게 끼워 주십시오.

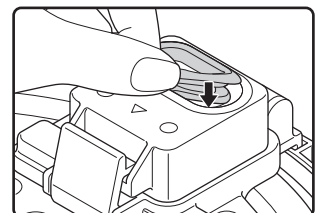
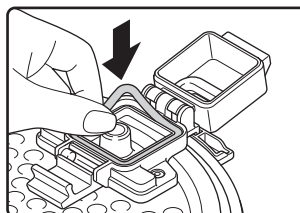

● **본체 (안쪽)**

물에 적서 꼭 짠 부드러운 천으로 닦아 주십시오.  
 흠집, 파손의 원인이 되므로 강하게 문지르지  
 마십시오.

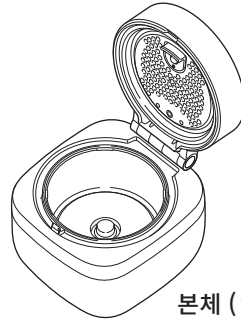

본체 (안쪽)

■ **정기적으로 하는 관리**

● **본체 (바깥쪽)**

물에 적서 꼭 짠 부드러운 천으로 닦아 주십시오.  
 흠집, 파손의 원인이 되므로 강하게 문지르지  
 마십시오.

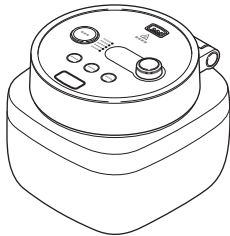

본체 (바깥쪽)

● **전원 플러그**

콘센트에서 뽑은 상태에서 마른 천으로 닦아  
 주십시오.

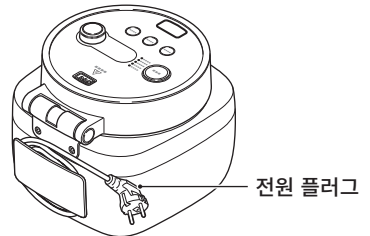

전원 플러그

■ **부속품의 취급**

● **내부 커버의 분리 방법 / 장착 방법**

분리 방법

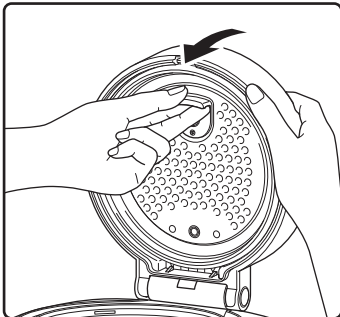

내부 커버의 손잡이를 앞쪽으로 당긴다.

장착 방법

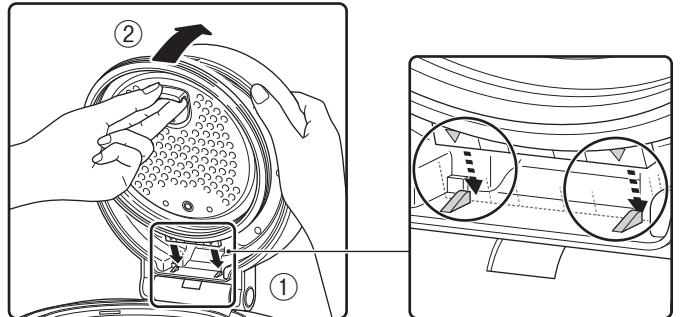

- ① 내부 커버의 ▼ 마크 부분을 본체 쪽의 돌출된 부분 안쪽에 끼운다.
- ② 손잡이를 잡고 내부 커버를 안쪽까지 밀어 넣는다.

※ 내부 커버의 방향을 확인한 후 장착해 주십시오. 안팎을 반대로 장착하면 부품이 파손될 가능성이 있습니다.

※ 내부 커버를 반대 방향으로 장착해 빠지지 않게 된 경우, 무리하게 빼려고 하지 말고 발뮤다 서비스센터(P.18)로 연락해 주십시오.

● **분리하지 않고 청소하는 부품**

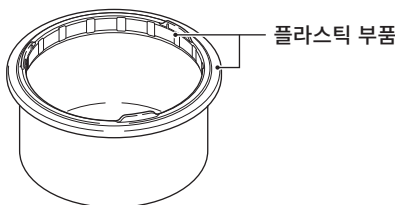

외부 솔의 플라스틱 부품

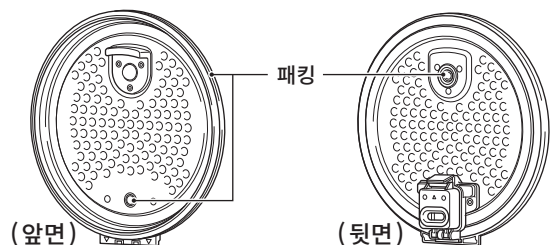

(앞면)

(뒷면)

내부 커버의 패킹

# 자주 하는 질문

아래에 기재된 내용을 확인해 주십시오.  
 개선되지 않을 때는 발뮤다 서비스센터(P.18)로 연락해 주십시오.

상황	●확인하기 / ▶조치하기
밥이 딱딱하다/부드럽다.	<ul style="list-style-type: none"> <li>●쌀의 생산 시기(햅쌀, 묵은쌀), 생산지, 브랜드에 따라 밥의 식감이 달라집니다. 또한 실온, 수온의 영향으로 식감이 달라질 수 있습니다.                     <ul style="list-style-type: none"> <li>▶내부 솥의 밥물 양을 조절해 밥의 식감을 조절해 주십시오.</li> <li>외부 솥에 넣는 물의 양을 준수해 주십시오. 메뉴 모드, 쌀의 종류, 분량과 상관없이 외부 솥에는 물 180mL를 넣어 주십시오.</li> </ul> </li> <li>●외부 솥만 사용해 취사하셨습니까?                     <ul style="list-style-type: none"> <li>▶반드시 내부 솥에 쌀과 물을 넣고 취사해 주십시오.</li> </ul> </li> <li>●쌀과 물의 양을 정확하게 계량했는지 확인해 주십시오.</li> <li>●쾌속 모드로 취사하면 밥의 식감이 딱딱해집니다.</li> <li>●예약 취사 등으로 불림 시간을 길게 하면 식감이 부드러워질 수 있습니다.</li> <li>●하부 히터, 솥 바닥 센서에 얼룩이나 이물질이 묻어 있습니까?</li> <li>●뜨거운 물로 쌀을 씻거나 밥물을 넣으면 밥이 설익을 수 있습니다.</li> <li>●취사 후 밥을 젓지 않고 그대로 방치하면 밥이 딱딱해집니다.</li> </ul>
취사 시간이 짧다/길다.	<ul style="list-style-type: none"> <li>●내부 솥, 외부 솥에 많은 양의 물을 넣으셨습니까?                     <ul style="list-style-type: none"> <li>▶내부 솥, 외부 솥 모두 물의 양이 많아지면 취사 시간이 길어집니다. 메뉴 모드, 쌀의 종류, 분량과 상관없이 외부 솥에는 물 180mL를 넣어 주십시오.</li> </ul> </li> <li>●하부 히터, 솥 바닥 센서에 얼룩이나 이물질이 묻어 있습니까?</li> <li>●메뉴 모드를 올바르게 선택하셨습니까? 선택된 메뉴 모드에 따라 취사 시간이 다릅니다.</li> </ul>
밥이 건조하다.	<ul style="list-style-type: none"> <li>●내부 솥에 물의 양을 적게 넣으셨습니까?</li> </ul>
밥에서 냄새가 난다. 밥이 누렇다.	<ul style="list-style-type: none"> <li>●취사 후 밥솥에 밥을 장시간 방치하면 냄새가 나거나 누렇게 변하는 원인이 됩니다.</li> <li>●충분히 도정된 쌀입니까? 쌀을 충분히 씻으셨습니까?</li> <li>●영양밥을 짓기 위해 조미료를 사용한 후에는 냄새가 남을 수 있습니다.</li> <li>●센물(경수), 알칼리 이온수로 밥을 지으면 냄새가 나거나 누렇게 되는 원인이 됩니다.</li> </ul>
취사가 시작되지 않는다.	<ul style="list-style-type: none"> <li>●전원 플러그가 콘센트에 꽂혀 있는지 확인해 주십시오.</li> <li>●차단기가 OFF 돼 있지는 않은지 확인해 주십시오.</li> <li>●표시부에 취사 완료 후 경과 시간이 표시돼 있습니까?                     <ul style="list-style-type: none"> <li>▶취소 버튼을 누른 후 다시 조작해 주십시오. 또한 연속해서 취사하는 경우에는 본체의 온도가 충분히 내려간 후 취사해 주십시오.</li> </ul> </li> <li>●표시부에 에러 또는 경고가 표시돼 있습니까?                     <ul style="list-style-type: none"> <li>▶에러 및 경고 표시에 대해서는 P.17을 참조해 주십시오.</li> </ul> </li> </ul>
끓어 넘친다.	<ul style="list-style-type: none"> <li>●쌀과 물의 양이 적절합니까?                     <ul style="list-style-type: none"> <li>▶쌀의 양이 적거나 물의 양이 많은 경우, 끓어 넘칠 수 있습니다. 적절한 양으로 취사해 주십시오.</li> </ul> </li> <li>●쌀을 충분히 씻지 않은 경우, 끓어 넘칠 수 있습니다.</li> <li>●죽을 만들 때 다른 취사 메뉴를 선택하면 끓어 넘칠 수 있습니다.</li> </ul>



상황	●확인하기 / ▶조치하기
예약 중, 취사 중에 소리가 난다.	<ul style="list-style-type: none"> <li>●고장이 아닙니다. 취사 중 및 취사 완료 후 히터를 제어할 때 「찰각」 소리가 납니다.</li> <li>●외부 솔 주위에 물방울이 묻어 있으면 소리가 날 수 있습니다.</li> <li>●에러가 발생한 경우에는 버저음이 울립니다. ▶P.17을 참조해 에러 내용을 확인해 주십시오.</li> </ul>
뚜껑과 본체 틈새로 증기가 샌다.	<ul style="list-style-type: none"> <li>●내부 커버의 패킹, 외부 솔 테두리에 밥알 등의 이물질이 묻어 있습니까?</li> <li>●내부 커버의 패킹이 열화되거나 파손됐습니까? ▶교체용 패킹을 구매하실 수 있습니다. 발뮤다 서비스센터(P.18)로 연락해 주십시오.</li> <li>●외부 솔이 변형됐습니까? ▶변형된 솔은 사용하지할 수 없습니다. 발뮤다 서비스센터(P.18)로 연락해 주십시오.</li> <li>●내부 솔만 사용해 취사하셨습니까? ▶외부 솔과 내부 솔을 확실하게 세팅해 주십시오.</li> </ul>
예약 시 곧바로 취사가 시작된다.	<ul style="list-style-type: none"> <li>●현재 시간이 맞게 설정돼 있습니까? ▶P.8을 참조해 시간을 설정해 주십시오.</li> <li>●취사 완료까지 소요되는 시간이 예약한 취사 완료 시간을 초과할 경우, 예약 완료와 동시에 취사를 시작합니다.</li> </ul>
예약한 시간에 취사가 완료되지 않는다.	<ul style="list-style-type: none"> <li>●현재 시간이 맞게 설정돼 있습니까? ▶P.8을 참조해 시간을 설정해 주십시오.</li> <li>●예약 시간을 설정한 후에 취사 버튼을 누르셨습니까? 취사 램프가 깜박이다가 켜지면 예약이 완료됩니다. 예약 시간은 취사 완료 시간입니다. 취사 시작 시간이 아닙니다.</li> </ul>
전원 플러그를 다시 꽂으면 시간이 「00:00」으로 표시된다.	<ul style="list-style-type: none"> <li>▶내장된 리튬전지의 수명이 다했습니다. 발뮤다 서비스센터(P.18)로 연락해 주십시오. 내장된 리튬전지의 수명이 다하면 전원 플러그를 뽑을 때마다 현재 시간과 예약 시간이 리셋됩니다. 현재 시간을 설정하면 정상적으로 사용할 수 있습니다.</li> </ul>
뚜껑이 닫히지 않는다.	<ul style="list-style-type: none"> <li>●후크 부분, 열림 버튼에 밥알 등의 이물질이 묻어 있습니까? ▶밥알, 이물질을 제거해 주십시오.</li> <li>●내부 커버가 올바르게 장착돼 있습니까? ▶P.9를 참조해 올바르게 장착해 주십시오.</li> <li>●다른 제품의 내부 커버, 내부 솔, 외부 솔을 사용하셨습니까? ▶이 제품에 부속된 내부 커버, 내부 솔, 외부 솔만 사용해 주십시오.</li> </ul>
취사 후 외부 솔에 물이 남는다.	<ul style="list-style-type: none"> <li>●외부 솔이 변형됐습니까? ▶변형된 솔은 사용하지할 수 없습니다. 발뮤다 서비스센터(P.18)로 연락해 주십시오.</li> <li>●다른 제품의 내부 커버, 내부 솔, 외부 솔을 사용하셨습니까? ▶이 제품에 부속된 내부 커버, 내부 솔, 외부 솔만 사용해 주십시오.</li> <li>●사용 환경에 따라 외부 솔에 물이 남을 수 있으며, 이는 고장이 아닙니다. 남아 있는 물은 본체가 충분히 식은 후 버려 주십시오.</li> </ul>

# 에러 및 경고 표시

에러 또는 경고가 표시되는 중에는 본체 내부가 고온 상태일 가능성이 있습니다. 본체의 온도가 충분히 내려간 후 확인해 주십시오.

표시	●확인하기 / ▶조치하기
U01	<ul style="list-style-type: none"> <li>●내부 커버가 올바르게 장착돼 있습니까? ▶취소 버튼을 누른 후 내부 커버를 확실하게 장착해 주십시오.</li> </ul>
U02	<ul style="list-style-type: none"> <li>●외부 솔을 넣으셨습니까? ▶취소 버튼을 누른 후 외부 솔을 확실하게 세팅해 주십시오.</li> <li>●외부 솔에 물을 넣으셨습니까? ▶취소 버튼을 누른 후 외부 솔에 물 180mL를 넣어 주십시오.</li> <li>●하부 히터와 외부 솔 사이에 이물질이 끼여 있습니까? ▶취소 버튼을 눌러 주십시오. 하부 히터와 외부 솔 사이에 이물질이 없도록 확인한 후 물을 넣은 외부 솔을 확실하게 세팅해 주십시오.</li> <li>●외부 솔의 물이 얼어 있습니까? ▶실온이 0°C 이하인 환경에서는 사용하지 마십시오.</li> </ul>
U03	<ul style="list-style-type: none"> <li>●외부 솔에 뜨거운 물을 넣으셨습니까? ▶밥이 잘 취사되지 않으므로 뜨거운 물을 넣지 마십시오.</li> <li>●본체 내부가 고온 상태입니까? ▶온도 센서가 에러를 검출했습니다. 취소 버튼을 누르고 본체의 온도가 충분히 내려간 후 사용해 주십시오.</li> </ul>
U04	<ul style="list-style-type: none"> <li>▶취사 중에 10분 이상 정전이 발생해 취사가 중지됐습니다. 취소 버튼을 눌러 주십시오. 정전 시간이 10분 미만인 경우에는 자동으로 이어서 취사합니다.</li> </ul>
E○○	<ul style="list-style-type: none"> <li>▶전원 플러그를 뽑은 후 다시 꽂아 주십시오. 그 후에도 에러가 표시되면 고장입니다. 발뮤다 서비스센터(P.18)로 연락해 주십시오.</li> </ul>

# 보증과 애프터서비스

수리 관련 상담 및 제품 취급, 관리 관련 상담에 대해서는 발뮤다 서비스센터(P.18)로 부담 없이 연락해 주십시오.

- 1) 보증기간은 구매일로부터 1년입니다. 구매 증명서(영수증, 납품서 등)로 보증기간 이내임이 확인된 경우에 한해 무상으로 수리 또는 교환해 드립니다. 구매 증명서를 잘 보관해 주십시오.
- 2) 수리 및 교환 작업은 당사에서 진행합니다. 또한 수리 및 교환을 위해 분리한 부품은 당사가 적절하게 처리하거나 처분합니다.
- 3) 이 제품의 보수용 성능 부품 보유기간은 생산 종료 후 6년입니다. 보수용 성능 부품이란 이 제품의 기능을 유지하기 위해 필요한 부품입니다.
- 4) 이 제품은 교류 220V 전용이며, 한국 국내용으로 설계됐습니다. 전원 전압 및 전원 주파수가 다른 한국 이외의 나라에서는 사용할 수 없습니다. 또한 애프터서비스도 제공되지 않습니다.

This product uses only AC220V (volts), which is specifically designed for use in Korea. It cannot be used in other countries with different voltage, power frequency requirements, or receive after sales service abroad.

# BALMUDA 제품 등록 서비스

제품 등록을 하시면 최상의 애프터서비스를 받으실 수 있습니다. 제품 등록 시 시리얼 번호를 입력하셔야 합니다. 시리얼 번호는 포장 상자 또는 본체 바닥면에 부착된 라벨에서 확인할 수 있는 18자리의 영문과 숫자입니다. 본체 바닥면은 이 제품에 물이나 쌀을 넣지 않은 상태에서 확인해 주십시오.

제품 등록

[www.balmuda.co.kr/reg/start](http://www.balmuda.co.kr/reg/start)



제품 등록

## 고객 상담실(사용 방법, 관리 방법, A/S 상담 등)

 **BALMUDA SUPPORT** 발뮤다 서비스센터

WEB

발뮤다



[www.balmuda.co.kr/support/](http://www.balmuda.co.kr/support/)

전화  **02-710-4100**

상담시간: 평일 9:00 ~ 17:00 /

점심시간 12:00 ~ 13:30 (주말 및 공휴일 휴무)

빠른 상담을 위한 준비 사항

· 사용 설명서 및 보증서 · 구매 증명서 (영수증, 납품서 등) · 제품 시리얼 번호 (본체 바닥면)

(주)한국리모텍 서울특별시 용산구 원효로 138 청진빌딩 13층

## 양도에 관하여

양도할 경우 제품을 구입하실 때 포함되어 있던 부속품 및 사용 설명서도 동봉해 주십시오. 또한 [발뮤다 서비스센터]로 연락해 제품 등록 삭제를 요청해 주시기 바랍니다.

## 폐기에 대해

이 제품 및 그 일부를 더 이상 사용하지 않을 경우에는 각 지자체의 규정에 따라 폐기해 주십시오.

## 제품 사양

형식	K08B 시리즈	용도	가정용, 실내용	
전원	AC220V 50-60Hz	취사 용량	백미	0.09~0.54L (0.5~3컵까지)
정격 소비 전력	670W		백미쾌속	0.09~0.54L (0.5~3컵까지)
본체 크기	폭(W) 242mm × 깊이(D) 266mm × 높이(H) 219mm		영양밥	0.09~0.36L (0.5~2컵까지)
본체 무게	약 4.6kg		죽	0.09~0.18L (0.5~1컵까지)
전원 코드 길이	1.0m		현미	0.09~0.36L (0.5~2컵까지)

※1컵 = 약 150g으로 1인분 기준입니다.

# 보 증 서

품명 : BALMUDA The Gohan

형식 : K08B 시리즈

보증 기간: 구매일로부터 1년

대상 : 본체

구매일      년      월      일

※고객      이름

주소

전화

※판매점

이름/주소/전화

이 보증서는 보증서에 기재된 내용에 관하여 무상수리를 약속하는 것입니다. 구입일로부터 보증기간 동안에 사용 설명서, 본체 표시 내용, 그 외 주의사항에 따라 정상적으로 사용하다 발생한 고장의 경우, 이 보증서에 기재된 내용에 따라 당사가 무상수리를 해드립니다. 제품과 이 보증서를 지참하여 제시하신 후 발뮤다 서비스센터 또는 구매하신 판매점에 수리를 의뢰하시길 바랍니다. 그리고 수리의 경우, 당사의 품질기준에 적합한 재사용 부품을 사용할 수도 있습니다.

- 1) 보증기간 내에도 다음 사항에 대해서는 유상수리가 적용됩니다.
  - a) 사용상의 잘못, 또는 개조나 임의의 수리로 인한 고장 및 손상, 그리고 당사가 인증한 서비스 센터가 아닌 곳에서 수리를 한 경우.
  - b) 구매하신 후 설치 장소로 이동 중 떨어뜨림, 이사, 수송 등에 의한 제품의 고장 및 손상.
  - c) 화재, 지진, 수해, 번개, 기타 천재지변 및 공해와 이상 전압 또는 기타 외부 요인에 의한 고장 및 손상.
  - d) 차량, 선박에 탑재하거나 극단적인 고온, 저온, 다습, 먼지가 많은 장소 등 열악한 환경에서 사용하다 발생한 고장이나 파손 및 곰팡이나 녹이 발생한 경우.
  - e) 일반 가정 외(예를 들면 사무실 등)에서의 사용으로 인한 고장 및 손상.
  - f) 보증서를 제시하지 않는 경우.
  - g) 본 제품의 구매를 증명할 수 있는 영수증 등 증명서가 없고, 보증서에 구매 일자 및 고객 성명, 판매점 이름의 기재가 없거나 기재 내용을 수정한 경우.
  - h) 부속품이나 소모품 등의 경우. (다만, 재질 또는 제조상의 하자에 의해 발생한 고장의 경우는 무상수리에 해당됩니다.)
  - i) 사용 설명서에 기재된 내용 이외의 사용 방법, 실외에서의 사용이나 상식의 범위에서 벗어난 사용 및 보관의 경우.
  - j) 물에 빠뜨리거나, 알코올 등 특정 액체, 기체에 노출시키거나 모래 또는 진흙이 들어가거나 물리적인 충격이나 압력에 의한 고장 및 손상.
- 2) 소모품 및 부속품의 결합은 반품의 대상이 되지 않습니다.
- 3) 고장 상태에 따라 수리 대신 제품을 교환해 드릴 수도 있습니다.
- 4) 보증기간 내 제품을 발뮤다 서비스센터로 배송한 경우 배송비는 당사가 부담하며, 출장 수리를 한 경우의 출장비는 고객이 부담합니다.
- 5) 본 보증서는 한국에서만 유효합니다.
- 6) 고장으로 인해 구매하신 제품을 사용하지 못해 발생한 피해에 대해서는 보상하지 않습니다.
- 7) 본 보증서는 재발행되지 않으므로 분실하지 않도록 잘 보관해 주시기 바랍니다.
- 8) 본 보증서 내용은 제조자가 제공하는 보증 연장 프로그램에 적용되지 않습니다.

이 보증은 규정된 기간과 조건에 대해 무상수리를 보증합니다. 이 보증은 고객의 법적 권리를 보증 발행인이나 다른 대리인으로 제한하지 않습니다.

(주)한국리모텍      서울특별시 용산구 원효로 138 청진빌딩 13층

